

cleanfix®

RA705 IBCT



Deutsch 2
Bedienungsanleitung
Bedienung, Pflege und Unterhalt

English 22
Operating Instruction
Operation, care and maintenance

Français 42
Mode d'emploi
Exploitation, entretien et maintenance



07.2019

- Inhalt -

- SYMBOLE -	3
- EINLEITUNG -	3
- LESEN SIE DIE BEDIENUNGSANLEITUNG -	3
- VERWENDUNGSZWECK -	3
- WICHTIGE SICHERHEITSHINWEISE / SPEICHERN SIE DIESE ANLEITUNG -	4
- SICHERHEITSHINWEISE -	6
- BEDIENUNG -	7
MASCHINENKOMPONENTEN	7
INSTALLATION VON BATTERIEN	8
FUNKTIONSWEISE DER MASCHINE	8
INFORMATIONEN ZU BÜRSTEN UND PADS	9
MASCHINE EINRICHTEN	9
BEDIENPANEL	10
INBETRIEBNAHME DER MASCHINE	11
ENTLEEREN DER TANKS	12
WASSERSCHALTER	13
- WARTUNGSÜBERSICHT -	14
- MASCHINENWARTUNG -	15
- BATTERIEN -	16
- AUSTAUSCH DER ABSTREIFLAMELLEN -	17
- MASCHINE TRANSPORTIEREN -	18
- LAGERUNG DER MASCHINE -	18
- FEHLERBEHEBUNG -	19
- TECHNISCHE DATEN -	20
- SCHLUSSBEMERKUNGEN -	21
- UMWELTSCHUTZ -	21

- SYMBOLE -



Allgemeines Gebotszeichen



Gebrauchsanweisung beachten

- EINLEITUNG -

Dieses Handbuch wird mit jedem neuen Modell mitgeliefert. Es enthält die notwendigen Betriebs- und Wartungsanweisungen.

- LESEN SIE DIE BEDIENUNGSANLEITUNG -

Lesen Sie dieses Handbuch vollständig durch und machen Sie sich mit der Maschine vertraut, bevor Sie sie in Betrieb nehmen oder warten!

Diese Maschine wird hervorragende Dienste leisten. Die besten Ergebnisse werden jedoch bei minimalen Kosten erzielt, wenn:

- die Maschine mit angemessener Sorgfalt bedient wird.
- die Maschine regelmäßig gewartet wird - gemäß den mitgelieferten Maschinenwartungsanweisungen.
- die Maschine mit Ersatzteilen vom Hersteller geliefert oder gleichwertigen Teilen gewartet wird.

- VERWENDUNGSZWECK -

Der RA705 IBCT ist eine industriell/gewerbliche Bodenreinigungsmaschine sowohl rauer als auch glatter harter Oberflächen (Beton, Fliesen, Stein, Kunststoff usw.). Typische Anwendungen sind Schulen, Krankenhäuser/ Gesundheitseinrichtungen, Bürogebäude und Einzelhandelszentren. Verwenden Sie diese Maschine nicht auf Erde, Gras, Kunstrasen oder Teppichböden. Dieses Gerät ist nur für den Gebrauch in Innenräumen vorgesehen. Verwenden Sie dieses Gerät nur so, wie es in diesem Benutzerhandbuch beschrieben ist.

Bitte füllen Sie das Formular bei der Installation aus.

Modell-Nr.: _____

Serien-Nr.: _____

Installationsdatum: _____

- WICHTIGE SICHERHEITSHINWEISE / SPEICHERN SIE DIESE ANLEITUNG -

Die folgenden Warnhinweise werden in diesem Handbuch wie in ihrer Beschreibung angegeben verwendet:

⚠️ WARNUNG: Zur Warnung vor Gefahren oder falschen Anwendungen, die zu schweren Körperverletzungen oder zum Tod führen können.

ZUR SICHERHEIT: Maßnahmen, die für einen sicheren Betrieb der Maschine eingehalten werden müssen. Die folgenden Informationen signalisieren dem Bediener potenziell gefährliche Zustände. Erfahren Sie, wann diese Zustände vorliegen können. Lokalisieren Sie alle Sicherheitsvorrichtungen an der Maschine. Melden Sie Maschinenschäden oder Fehlbedienungen sofort.

⚠️ WARNUNG: Verringerung des Risikos eines Brandes, einer Explosion, eines elektrischen Schlags oder einer Verletzung:

- Lesen Sie das Handbuch, bevor Sie die Maschine in Betrieb nehmen.
- Keine brennbaren Materialien verwenden oder aufsaugen.
- Nicht in der Nähe von brennbaren Flüssigkeiten, Dämpfen oder brennbaren Stäuben verwenden.

Diese Maschine ist nicht mit einem explosionsgeschützten Motor ausgestattet. Der Elektromotor wird beim Start und während des Betriebs Funken erzeugen, was zu einem Flächenbrand oder einer Explosion führen kann, wenn die Maschine in einem Bereich eingesetzt wird, in dem entzündliche Dämpfe/Flüssigkeiten oder brennbare Stäube vorhanden sind.

- Offene Bleibatterien. Explosion oder Feuer können die Folge sein. Halten Sie Funken und offene Flammen beim Laden fern.
- Ziehen Sie das Batterie- und Ladekabel ab, bevor Sie die Maschine reinigen und warten.
- Laden Sie Batterien nicht mit beschädigtem Kabel auf. Stecker nicht manipulieren.

Wenn das Netzkabel des Ladegeräts beschädigt oder gebrochen ist, muss es vom Hersteller oder seinem Servicevertreter oder einer ähnlich qualifizierten Person ersetzt werden, um eine Gefährdung zu vermeiden.

- Nicht im Freien verwenden. Drinnen lagern.
- Hände weghalten von Pad und Bürste.

ZUR SICHERHEIT:

1. Maschine nicht bedienen:

- Wenn der Benutzer nicht ausgebildet und autorisiert ist.
- Wenn das Benutzerhandbuch nicht gelesen und verstanden wurde.
- Wenn der Benutzer geistig und körperlich nicht in der Lage ist, den Anweisungen der Maschine zu folgen.
- Unter dem Einfluss von Alkohol oder Drogen.
- Während der Benutzung eines Mobiltelefons oder anderer Arten von elektronischen Geräten.
- Wenn nicht in einem ordnungsgemäßen Betriebszustand.
- In Außenbereichen. Dieses Gerät ist nur für den Gebrauch in Innenräumen bestimmt.
- In Bereichen, in denen entzündliche Dämpfe/Flüssigkeiten oder brennbare Stäube vorhanden sind.
- Mit Pads oder Zubehör, die nicht von Cleanfix geliefert oder genehmigt wurden. Die Verwendung anderer Pads kann die Sicherheit beeinträchtigen.
- In Bereichen mit möglicherweise herabfallenden Gegenständen.
- In Bereichen, die zu dunkel sind, um die Bedienelemente sicher sehen oder die Maschine bedienen zu können.

2. Vor dem Betrieb der Maschine:

- Maschine auf Flüssigkeitsverlust prüfen.
- Stellen Sie sicher, dass alle Sicherheitsvorrichtungen vorhanden sind und ordnungsgemäß funktionieren.

3. Beim Betrieb der Maschine:

- Verwenden Sie das Gerät nur wie in diesem Handbuch beschrieben.
- Melden Sie Maschinenschäden oder Fehlbedienungen sofort.
- Tragen Sie geschlossene, rutschfeste Arbeitsschuhe.
- Reduzieren Sie die Geschwindigkeit in Kurven.
- Fahren Sie an Steigungen und auf rutschigen Oberflächen langsam.
- Schrubben Sie nicht auf Steigungen von mehr als 9 % und transportieren Sie nicht auf Steigungen von mehr als 21 %.
- Befolgen Sie die Sicherheitsrichtlinien für nasse Böden.
- Befolgen Sie die Misch-, Handhabungs- und Entsorgungsanweisungen auf den Chemikalienbehältern.
- Befördern Sie keine Passagiere auf der Maschine.
- Seien Sie beim Rückwärtsfahren der Maschine vorsichtig.
- Halten Sie Kinder und unbefugte Personen von der Maschine fern.
- Lassen Sie die Maschine nicht als Spielzeug benutzen.

4. Vor Verlassen oder Wartung der Maschine:

- Halt auf ebener Fläche.
- Stellen Sie die Feststellbremse ein, falls vorhanden.
- Maschine ausschalten und Schlüssel abziehen.

5. Bei der Wartung der Maschine:

- Vor Arbeiten an der Maschine den Batterieanschluss und das Ladekabel abklemmen.
- Alle Arbeiten müssen bei ausreichender Beleuchtung und Sicht durchgeführt werden.
- Alle Reparaturen müssen von geschultem Personal durchgeführt werden.
- Verwenden Sie die von Cleanfix gelieferten oder zugelassenen Ersatzteile.
- Verändern Sie die Maschine nicht gegenüber ihrer ursprünglichen Konstruktion.
- Die Maschine darf nicht aufgebockt werden.
- Vermeiden Sie bewegliche Teile. Tragen Sie keine lose Kleidung oder Schmuck und sichern Sie langes Haar.
- Trennen Sie das Gleichstromkabel des externen Ladegeräts nicht von der Steckdose des Geräts, wenn das Ladegerät in Betrieb ist. Dies kann zu Lichtbogenbildung führen. Wenn das Ladegerät während des Ladezyklus unterbrochen werden muss, ziehen Sie zuerst das Netzkabel ab.
- Verwenden Sie Ladegeräte, die zur Batterie passen, wenn nicht, kann dies die Batterien beschädigen und möglicherweise eine Brandgefahr darstellen.
- Überprüfen Sie das Ladekabel regelmäßig auf Beschädigungen.
- Halten Sie den Arbeitsbereich gut belüftet.
- Vermeiden Sie den Kontakt mit Batteriesäure.
- Halten Sie alle Metallgegenstände von Batterien fern.
- Maschine nicht mit Hochdruckreiniger abspritzen
- Verwenden Sie zum Anheben von Batterien eine Hebevorrichtung oder eine geeignete Hilfe.
- Die Installation von Batterien muss von geschultem Personal durchgeführt werden.
- Persönliche Schutzausrüstung tragen, soweit erforderlich und wo in diesem Handbuch empfohlen.

ZUR SICHERHEIT: Schutzhandschuhe und Augenschutz tragen.

6. Beim Be-/Entladen der Maschine auf/von Lastwagen oder Anhänger:

- Tanks vor dem Beladen der Maschine entleeren.
- Verwenden Sie eine Rampe, einen Lastwagen oder Anhänger, der das Gewicht der Maschine und den Bediener tragen kann.
- Betreiben Sie die Maschine nicht auf einer Rampenneigung, die 21% Steigung übersteigt.
- Verwenden Sie eine Winde, wenn die Rampenneigung mehr als 21% beträgt.
- Senken Sie den Bürstkopf und die Saugdüse ab, bevor Sie die Maschine verankern.
- Schalten Sie die Maschine aus und ziehen Sie den Schlüssel ab.
- Feststellbremse einstellen (falls vorhanden).
- Maschinenräder blockieren.
- Maschine mit Spanngurten sichern.

- SICHERHEITSHINWEISE -

Die Sicherheitshinweise erscheinen auf dem Gerät an den angegebenen Stellen. Wenn diese oder andere Schilder beschädigt oder unleserlich werden, bringen Sie ein neues Schild an ihrer Stelle an.

	Explosions-, Feuer- und Schockgefahr vermeiden Verletzungen
	▪ Verwenden Sie keine brennbaren Materialien und heben Sie sie nicht auf.
	▪ Nicht in der Nähe von brennbaren Flüssigkeiten, Dämpfen oder Stäuben verwenden.
	▪ Trennen Sie die Batteriekabel und das Ladekabel vor der Wartung ab.
	▪ Beim Laden von Batterien Funken und offene Flammen fernhalten.
	▪ Halten Sie das Batteriefach während des Ladevorgangs offen.

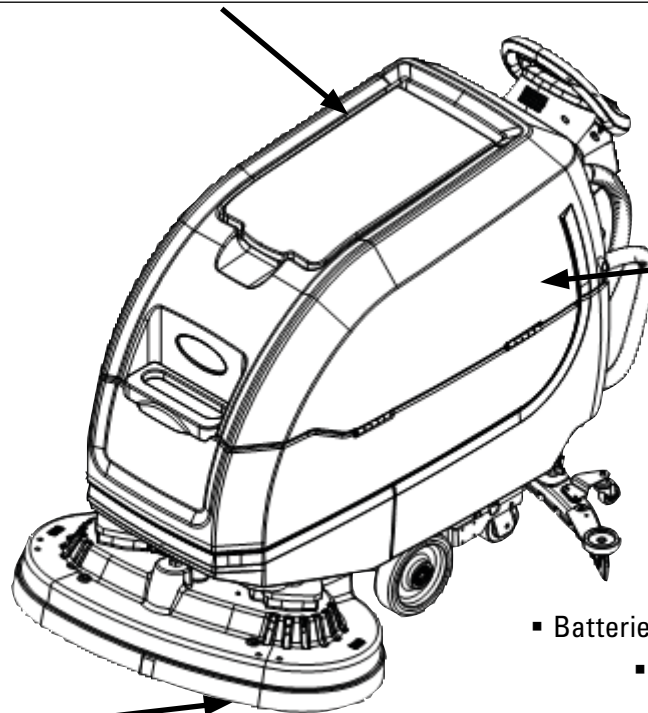

WARNHINWEISE

- Batterien emittieren Wasserstoffgas.
 - Explosion oder Feuer können die Folge sein.
- Halten Sie Funken und offene Flammen beim Aufladen fern.
- Hinweis auf dem Boden des Schmutzwassertanks.



WARNHINWEIS

- Rotierende Bürste. Hände weghalten.
- Hinweis auf zylindrischem Bürstkopfmodell.

- BEDIENUNG -

MASCHINENKOMPONENTEN

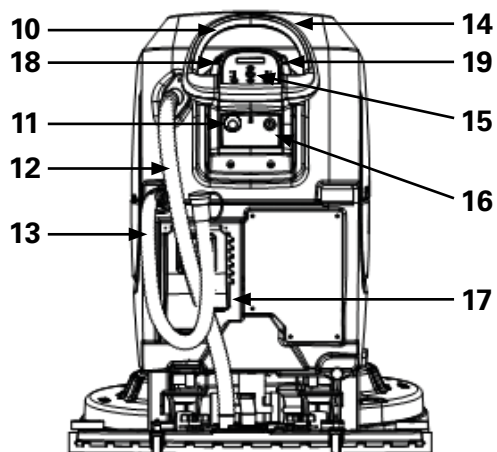
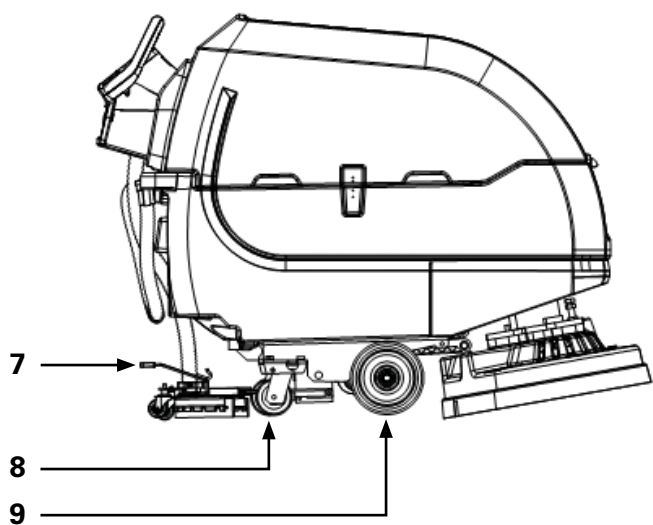
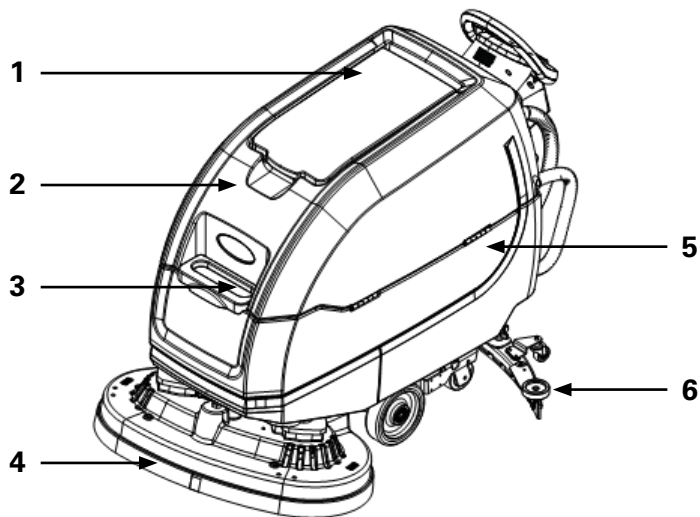

MASCHINENKOMPONENTEN			
1	Deckel des Schmutzwassertanks	11	Not-Aus-Schalter
2	Schmutzwassertank	12	Saugschlauch mit Saugdüse
3	Einfüllstutzen für Frischwassertank	13	Saugschlauch für Schmutzwassertank-Entleerung
4	Bürstkopf	14	Startbügel
5	Frischwassertank	15	Bedienfeld
6	Saugdüse	16	Schlüsselschalter
7	Fußpedal für Saugdüse	17	Batterieladegerät
8	Lenkrolle	18	Knopf zur Geschwindigkeitsregelung
9	Rad	19	Vorwärts-/Rückwärtshebel
10	Steuergriff		

INSTALLATION VON BATTERIEN

WARNUNG: Batterien emittieren Wasserstoffgas. Explosion oder Feuer können die Folge sein. Halten Sie Funken und offene Flammen beim Laden fern.

ZUR SICHERHEIT: Bei Wartungsarbeiten an der Maschine nach Bedarf geeignete persönliche Schutzausrüstung tragen. Vermeiden Sie den Kontakt mit Batteriesäure.

BATTERIE-SPEZIFIKATIONEN

Benötigt vier 6-Volt-Tiefzyklusbatterien, $\leq 260 \text{ Ah @ 20 Std.}$

Wenden Sie sich an den Händler oder Cleanfix für Batterieempfehlungen.

ZUR SICHERHEIT: Bevor Sie die Maschine verlassen oder Wartungsarbeiten an ihr durchführen, halten Sie auf ebener Fläche an, schalten Sie die Maschine aus, ziehen Sie den Schlüssel ab und stellen Sie die Feststellbremse ein, falls vorhanden.

1. Heben Sie den Schmutzwassertank an, um Zugang zum Batteriefach zu erhalten.



ZUR SICHERHEIT: Verwenden Sie bei der Wartung der Maschine eine Hebevorrichtung oder eine geeignete Hilfe beim Anheben der Batterien.

2. Legen Sie die Batterien vorsichtig in das Batteriefach ein und ordnen Sie die Batteriepole wie abgebildet an. Positionieren Sie den Schaumstoffabstandshalter zwischen den Batterien wie abgebildet.

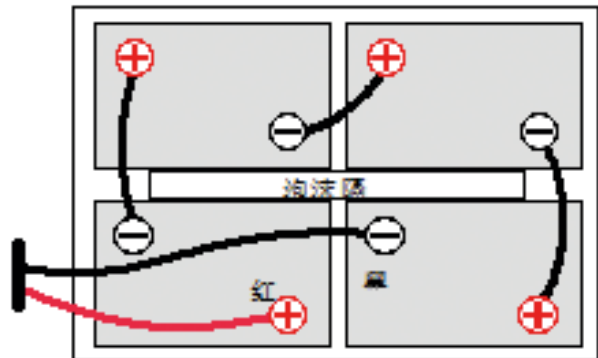

3. Schließen Sie die Kabel mit den mitgelieferten Batteriepolstiefeln an die Batteriepole an, ROT ZU POSITIV (+) & SCHWARZ ZU NEGATIV (-).

FUNKTIONSWEISE DER MASCHINE

Konventionelles Schrubben:

Bei Verwendung des herkömmlichen Schrubbmodus fließt Wasser und Reinigungsmittelgemisch aus dem Frischwassertank auf den Boden und die rotierende(n) Bürste(n)/Pad(s) schrubben den Boden sauber.

Wenn sich die Maschine vorwärts bewegt, saugt die Saugdüse mit Vakuumsauger die schmutzige Lösung vom Boden in den Schmutzwassertank.

INFORMATIONEN ZU BÜRSTEN UND PADS

Für beste Reinigungsergebnisse verwenden Sie die für Ihre Reinigungsanwendung geeignete Bürste oder Pad. Im Folgenden sind Bürsten und Pads und die Anwendungen aufgeführt, für die sie jeweils am besten geeignet sind.

HINWEIS: Menge und Art der Verschmutzung spielen eine wichtige Rolle bei der Bestimmung der Art der zu verwendenden Bürste oder des Pads. Kontaktieren Sie einen Cleanfix-Vertreter für spezifische Empfehlungen.

Schrubbürste mit Nylonborsten

Empfohlen für die Reinigung beschichteter Böden, ohne die Oberfläche zu entfernen. Reinigt, ohne zu scheuern.

Treibteller

An dem Treibteller befinden sich kleine Haken, die das Pad festhalten.

Pad (weiß)

Wird verwendet, um einen hochpolierten oder polierten Schliff beizubehalten.

Pad (rot)

Wird zum Reinigen von leicht belasteten Böden verwendet.

MASCHINE EINRICHTEN

ANBRINGEN DER SAUGDÜSE

1. Heben Sie die Saugdüsenhalterung an. Fuß zum Anheben unter das Pedal stellen.



2. Montieren Sie die Saugdüse an der Saugdüsenhalterung. Ziehen Sie die Knöpfe an, um die Saugdüse an der Halterung zu befestigen.



3. Ziehen Sie den mittleren Zwei-Sterne-Knopf im Uhrzeigersinn fest und befestigen Sie die Sauggitter am Regal.



4. Schließen Sie den Saugschlauch an die Saugdüse an.

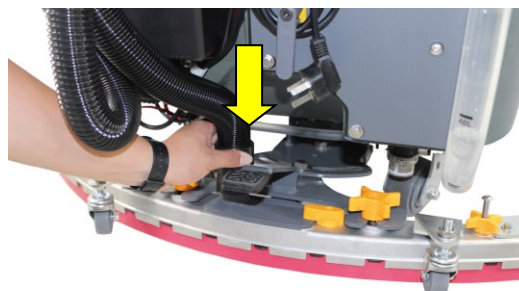

INSTALLATION VON TELLERBÜRSTEN/PADS

ZUR SICHERHEIT: Bevor Sie die Maschine verlassen oder Wartungsarbeiten an ihr durchführen, halten Sie auf ebener Fläche an, schalten Sie die Maschine aus, ziehen Sie den Schlüssel ab und stellen Sie die Feststellbremse ein, falls vorhanden.

1. Heben Sie den Bürstkopf vom Boden ab. Bringen Sie den Pad auf der Bürste an, bevor Sie die Bürste installieren. Pad mit Centerlock sichern.

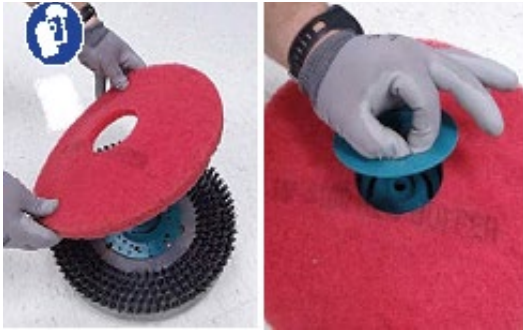

ZUR SICHERHEIT: Die Maschine darf nicht mit Pads oder Zubehör betrieben werden, die nicht von Cleanfix geliefert oder genehmigt wurden. Die Verwendung anderer Pads kann die Sicherheit beeinträchtigen.

FÜLLEN DES FRISCHWASSERTANKS

Die Maschine ist mit zwei Einfüllstutzen für Frischwassertanks ausgestattet. Eine Einfüllöffnung für den vorderen Eimer und eine hintere Schlauch-Einfüllöffnung.



2. Richten Sie die Bürste unter der Aufnahme aus und drücken Sie sie nach oben, damit sie einrastet.



3. Um die Bürste zu entfernen, heben Sie den Bürstkopf an und drücken Sie die Taste nach unten. Die Bürste fällt ab.



⚠️ WARNUNG: Entflammable Materialien können eine Explosion oder einen Brand verursachen. Verwenden Sie keine entflammbaren Materialien in dem Tank(s).

ACHTUNG: Verwenden Sie für das konventionelle Schrubben nur kommerziell zugelassene Reinigungsmittel. Bei Maschinenschäden durch unsachgemäße Verwendung von Reinigungsmitteln erlischt die Herstellergarantie.

BEDIENPANEL



1. Bildschirmanzeige
2. Einstellungen
3. Regulierung des Bürstendrucks
4. Energiespar-Modus
5. Regulierung der Wassermenge
6. ON / OFF Schalter
7. Schalter zur Geschwindigkeitsregulierung (Antrieb)
8. Vorwärts-/Rückwärts-Schalter (Antrieb)

INBETRIEBNAHME DER MASCHINE

KONTROLLE VOR DEM BETRIEB

1. Überprüfen Sie die Batterieleistung.
2. Prüfen Sie, ob die Stromversorgung der beiden Kabel richtig angeschlossen ist.
3. Überprüfen Sie den Verschleiß des Reinigungspads/der Bürste.
4. Überprüfen Sie die Abnutzung der Saugdüse und stellen Sie den Winkel richtig ein.
5. Stellen Sie sicher, dass der Schmutzwassertank leer ist und dass der Schwimmfilter installiert und sauber ist.
6. Überprüfen Sie den Verschleiß der Bürstenblende.

BETRIEB DER MASCHINE

1. Drehen Sie den Schlüssel nach rechts.



2. Drücken Sie die Einschalttaste.



3. Senken Sie die Saugdüse auf den Boden ab, indem Sie auf das Fußpedal treten. Um die Saugdüse anzuheben, den Fuß unter das Fußpedal stellen und anheben. Der Saugmotor startet automatisch, wenn die Saugdüse auf den Boden abgesenkt wird.



4. Um mit dem Schrubben zu beginnen, ziehen Sie den Startbügel.



5. Regulierung der Wassermenge.



6. Einstellen des Bürstendrucks.



7. Vorwärts/Rückwärts (Antrieb).



9. Einstellung der Geschwindigkeit (Antrieb).



WÄHREND DES BETRIEBS DER MASCHINE

⚠️ WARNUNG: Entflammbare Materialien oder reaktive Metalle können eine Explosion oder einen Brand verursachen. Nicht aufheben.

1. Überlappen Sie jeden Schrubbpfad um 5 cm.
2. Halten Sie die Maschine in Bewegung, um Schäden am Bodenbelag zu vermeiden.
3. Wischen Sie die Abstreiflamelle mit einem Tuch ab, wenn die Kanten Streifen hinterlassen.
4. Vermeiden Sie es, die Maschine gegen Pfosten und Wände zu stoßen.

ZUR SICHERHEIT: Beim Betrieb der Maschine überschreiten Sie die Steigungen von 2% nicht.

5. Gießen Sie einen empfohlenen Entschäumer in den Schmutzwassertank, wenn übermäßiger Schaum auftritt.

ACHTUNG: Durch Schaumentwicklung funktioniert der Schwimmer nicht, wodurch der Saugmotor beschädigt werden kann.

6. Verwenden Sie für stark verschmutzte Bereiche die Doppelschrubbmethode. Schrubben Sie zuerst den Bereich mit der Saugdüse nach oben, lassen Sie die Lösung 3-5 Minuten einwirken und schrubben Sie dann den Bereich ein zweites Mal mit der Saugdüse nach unten.

NOT-AUS Knopf

Drücken Sie im Notfall den Not-Aus-Knopf. Dieser rote Knopf schaltet die gesamte Stromversorgung der Maschine ab. Um die Stromversorgung wiederherzustellen, drehen Sie den Knopf im Uhrzeigersinn und starten Sie den Schlüssel neu.

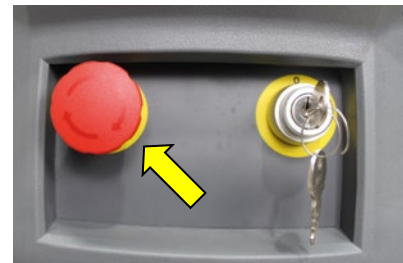

ENTLEEREN DER TANKS

ZUR SICHERHEIT: Bevor Sie die Maschine verlassen oder Wartungsarbeiten an ihr durchführen, halten Sie auf ebener Fläche an, schalten Sie die Maschine aus, ziehen Sie den Schlüssel ab und stellen Sie die Feststellbremse ein, falls vorhanden.

ENTLEEREN DES SCHMUTZWSSERTANKS

Entleeren Sie den Schmutzwassertank täglich.

1. Transportieren Sie die Maschine in den Abflussbereich. Bei Modellen, die mit Ablassschlauchkappen ausgestattet sind, halten Sie den Schlauch nach oben, entfernen Sie die Kappe und senken Sie den Schlauch langsam zum Abfluss ab. Bei Modellen, die mit einem Ablassschlauch mit Drosselventil ausgestattet sind, senken Sie den Schlauch ab und öffnen Sie langsam das Ventil zum Ablassen.

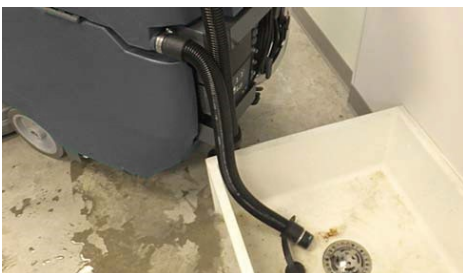

HINWEIS: Wenn zum Entleeren der Maschine ein Eimer verwendet wird, darf derselbe Eimer nicht zum Füllen des Frischwassertanks verwendet werden.

2. Entfernen und Reinigen des Grobschmutzfilters.



3. Entfernen und Leeren des Grobschmutzfilters.



4. Spülen Sie den Schmutzwassertank mit klarem Wasser aus und wischen Sie alle Schmutzreste ab.

ENTLEEREN DES FRISCHWSSERTANKS

Entleeren Sie den Frischwassertank täglich.

1. Transportieren Sie die Maschine in den Abflussbereich.

ZUR SICHERHEIT: Bevor Sie die Maschine verlassen oder Wartungsarbeiten an ihr durchführen, halten Sie auf ebener Fläche an, schalten Sie die Maschine aus, ziehen Sie den Schlüssel ab und stellen Sie die Feststellbremse ein, falls vorhanden.

2. Zum Ablassen von Restwasser aus dem Frischwassertank ziehen Sie den Schlauch für den Frischwassertank von der Zubehörschiene ab. Schließen Sie den Schlauch nach dem Ablassen des Tanks wieder fest an die Zubehörschiene an.



3. Frischwassertanks mit sauberem Wasser spülen.



4. Entfernen Sie den Filter des Frischwassertanks und reinigen Sie das Sieb nach jeweils 50 Betriebsstunden. Der Filter befindet sich unter der Maschine auf der Rückseite. Entleeren Sie den Tank, bevor Sie den Filter entfernen.



WASSERSCHALTER

1. Bitte öffnen Sie diesen Schalter, bevor Sie die Maschine in Betrieb nehmen.

2. Wenn das Magnetventil außer Betrieb ist, schalten Sie den Schalter aus, damit Wasser fließt.



- WARTUNGSÜBERSICHT -

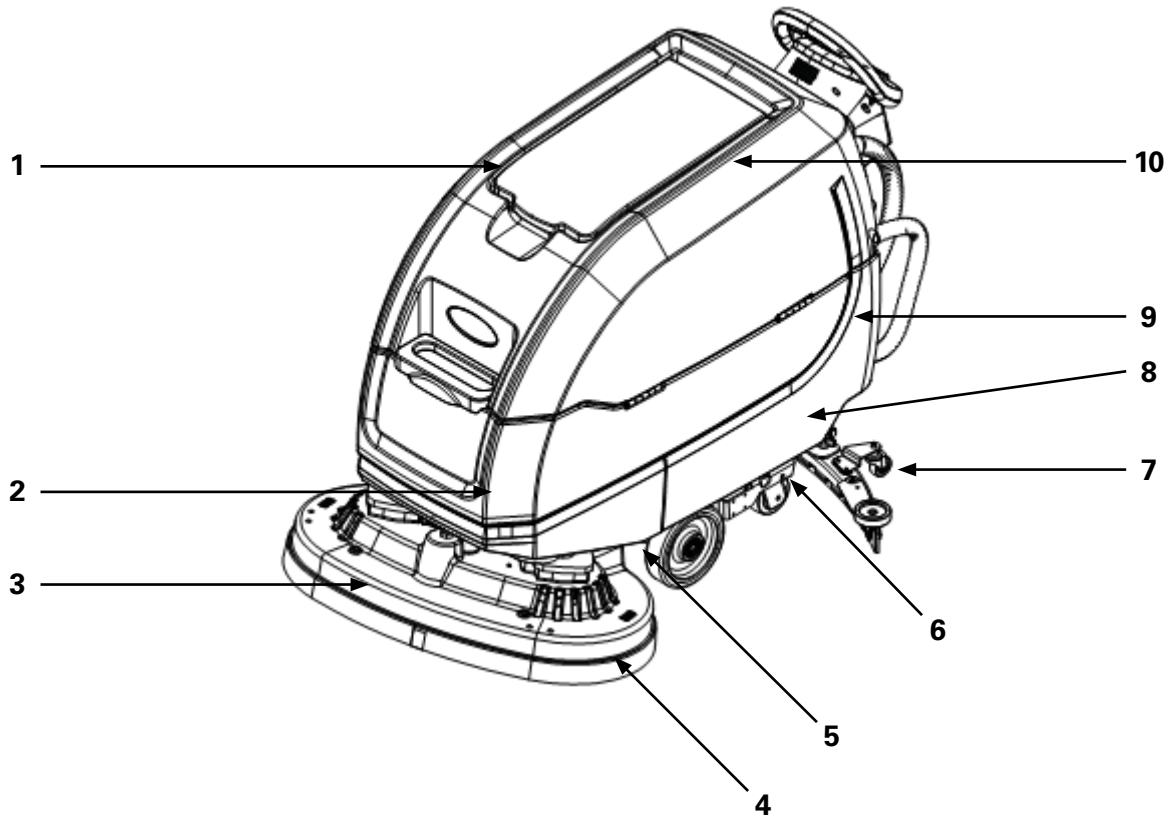

Intervall	Verantwortung	Nr.	Beschreibung	Vorgehensweise
Täglich	Bediener	3	Pods	Prüfen, umdrehen oder ersetzen.
Täglich	Bediener	3	Bürste	Prüfen, reinigen.
Täglich	Bediener	1	Schmutzwassertank	Entleeren, spülen, Schwimmer und Schmutzbehälter reinigen.
Täglich	Bediener	9	Frischwassertank	Entleeren, spülen.
Täglich	Bediener	7	Saugdüse	Reinigen, auf Beschädigung und Verschleiß prüfen.
Täglich	Bediener	8	Batterie	Falls erforderlich, aufladen.
Täglich	Bediener	4	Bürstengehäuse	Auf Beschädigungen und Verschleiß prüfen.
50 Std.	Bediener	10	Schmutzwassertank Deckeldichtung	Deckeldichtung des Schmutzwassertanks auf Verschleiß prüfen
50 Std.	Bediener	6	Filter für Frischwassertank	Entfernen und reinigen.
100 Std.	Bediener	8	Batterien, Klemmen und Kabel	Kontrollieren und reinigen.
750 Std.	Ausgebildete Person	1	Saugmotor	Kohlenbürste austauschen.
1250 Std.	Ausgebildete Person	5	Antriebsmotor	Kohlenbürste austauschen.
1250 Std.	Ausgebildete Person	2	Bürstenmotor	Kohlenbürste austauschen.

- MASCHINENWARTUNG -

Um die Maschine in gutem Betriebszustand zu halten, führen Sie die folgenden Wartungsverfahren durch.

ZUR SICHERHEIT: Bevor Sie die Maschine verlassen oder Wartungsarbeiten an ihr durchführen, halten Sie auf ebener Fläche an, schalten Sie die Maschine aus, ziehen Sie den Schlüssel ab und stellen Sie die Feststellbremse ein, falls vorhanden.

Tragen Sie bei der Wartung der Maschine je nach Bedarf persönliche Schutzausrüstung. Alle Reparaturen müssen von geschultem Personal durchgeführt werden.

NACH TÄGLICHEM GEBRAUCH

1. Entleeren und Spülen des Schmutzwassertanks.
2. Entleeren und Spülen des Frischwassertanks.
3. Bürste - Pad umdrehen oder bei Verschleiß austauschen.

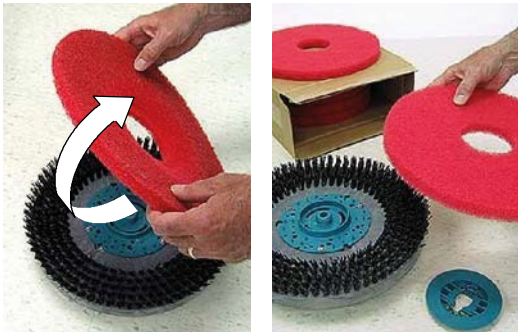

4. Entfernen Sie die Bürste, reinigen Sie die Borsten und die Rückstände am Rand des Spritzschutzes. Prüfen Sie den Rand des Spritzschutzes auf Abnutzung oder Beschädigung. Falls abgenutzt oder beschädigt, ersetzen Sie ihn.



5. Wischen Sie die Abstreiflamelle sauber. Prüfen Sie die Kanten auf Verschleiß und Schäden. Drehen Sie die Lamelle bei Verschleiß.



6. Reinigen Sie die Außenfläche des Geräts mit einem Allzweckreiniger und einem feuchten Tuch.
7. Entfernen Sie die Abdeckung des Siphons von der Saugdüse und reinigen Sie ihn.



8. Nehmen Sie das Ladekabel vom Drahhaken ab, führen Sie das andere Ende des Ladegeräts ein und stecken Sie dann das Netzteil zum Aufladen ein.

ACHTUNG: Ziehen Sie die Batteriekabel nicht ab, während das Ladegerät eingesteckt ist, da dies zu Schäden an den Elektroteilen und Batterie führen kann.



NACH JEWEILS 50 STUNDEN GEBRAUCH

1. Frischwassertank entleeren. Entfernen Sie den Filter des Frischwassertanks und reinigen Sie das Sieb. Drehen Sie die Filterschale gegen den Uhrzeigersinn.



2. Überprüfen und reinigen Sie die Dichtung des Schmutzwassertankdeckels. Falls beschädigt, ersetzen Sie die Dichtung.

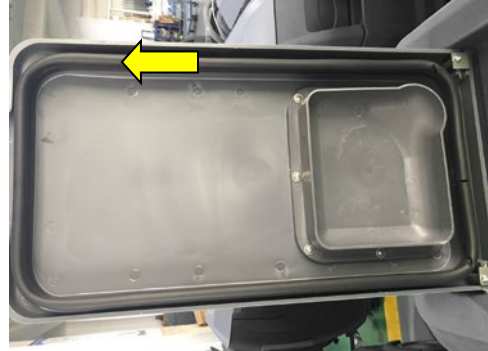

MOTOR-Kohlenbürste

Ersetzen Sie die Motor-Kohlenbürsten wie angegeben. Wenden Sie sich für den Austausch der Kohlenbürsten an geschultes Personal.

Motor-Kohlenbürsten austauschen	Hours
Saugmotor	750
Antriebsmotor	1250
Bürstenmotor	1250

- BATTERIEN -

WARTUNGSFREIE BATTERIEN

Wartungsfreie (versiegelte AGM/Gel-) Batterien müssen nicht bewässert werden. Reinigung und andere routinemäßige Wartungsarbeiten sind weiterhin erforderlich.

ÜBERPRÜFUNG DER ANSCHLÜSSE / REINIGUNG

Prüfen Sie nach jeweils 200 Betriebsstunden auf lose Batterieverbindungen und reinigen Sie die Oberfläche der Batterien, einschließlich der Pole und Kabelklemmen, um Batteriekorrosion zu verhindern.

BATTERIEN AUFLADEN

Die Ladeanweisungen in diesem Handbuch sind für das mit Ihrem Gerät mitgelieferte Batterieladegerät bestimmt. Die Verwendung anderer Batterieladegeräte, die nicht von Cleanfix geliefert und genehmigt wurden, ist verboten.

ZUR SICHERHEIT: Die Verwendung von inkompatiblen Batterieladegeräten kann Batterien beschädigen und möglicherweise eine Brandgefahr darstellen.

1. Transportieren Sie die Maschine in einen gut belüfteten Raum.

WARNUNG: Batterien emittieren Wasserstoffgas. Explosion oder Feuer können die Folge sein. Halten Sie Funken und offene Flammen beim Laden fern.

2. **ZUR SICHERHEIT:** Wenn Sie Batterien warten, halten Sie auf ebener Fläche an, schalten Sie die Maschine aus, ziehen Sie den Schlüssel ab und stellen Sie die Feststellbremse ein, falls vorhanden.

3. Bei dem On-Bordladergerät, entfernen Sie das Netzkabel des Ladergeräts aus den Aufbewahrungshaken und stecken Sie das Netzkabel in eine ordnungsgemäß geerdete Steckdose.

4. Das Ladergerät beginnt automatisch mit dem Aufladen und schaltet sich ab, wenn es vollständig aufgeladen ist.

LADEGERÄT-EINSTELLUNGEN

Das Batterieladergerät ist so eingestellt, dass es den mit Ihrem Gerät gelieferten Batterietyp lädt. Wenn Sie sich für einen anderen Batterietyp oder eine andere Kapazität entscheiden, muss das Ladeprofil des Ladergeräts geändert werden, um eine Beschädigung der Batterie zu vermeiden.

- AUSTAUSCH DER ABSTREIFLAMELLEN -

ZUR SICHERHEIT: Bevor Sie die Maschine verlassen oder Wartungsarbeiten an ihr durchführen, halten Sie auf ebener Fläche an, schalten Sie die Maschine aus, ziehen Sie den Schlüssel ab und stellen Sie die Feststellbremse ein, falls vorhanden.

Jede Abstreiflamelle hat vier Wischkanten. Wenn die Kanten abgenutzt sind, drehen Sie die Lamelle einfach von links nach rechts oder von oben nach unten, um eine neue Wischkante zu erhalten. Ersetzen Sie die Lamelle, wenn alle vier Kanten abgenutzt sind.

1. Entfernen Sie die Saugdüse von der Maschine.
2. Lösen Sie die beiden äußeren Knöpfe an der Saugdüse vollständig. Dadurch wird die federbelastete Lamellenhalterung vom Rahmen der Saugdüse getrennt. Um die Knöpfe schnell zu lösen, drücken Sie die Halterung und den Rahmen der Saugdüse zusammen.



3. Verschlossene Lamelle aus dem Halter entfernen.



4. Drehen Sie die hintere Lamelle auf eine neue Wischkante und bauen Sie die Lamelle wieder ein. Vergewissern Sie sich, dass die Schlitze in der Lamelle mit den Haltetaschen ausgerichtet sind.



5. Drücken Sie den Saugdüsenrahmen und die Lamellenhalterung zusammen und ziehen Sie die beiden äußeren Knöpfe wieder fest.



- MASCHINE TRANSPORTIEREN -

Wenn Sie die Maschine mit einem Anhänger oder Lastwagen transportieren, befolgen Sie sorgfältig das Verlade- und Festbindeverfahren:

1. Tanks entleeren, den Bürstkopf und die Saugdüse anheben.
2. Verladen Sie die Maschine vorsichtig in einen Anhänger oder auf einen Lastwagen.

ZUR SICHERHEIT: Verwenden Sie beim Be- und Entladen eine Rampe, die das Maschinengewicht und den Bediener tragen kann. Beim Be- und Entladen darf die Maschine nur an Steigungen bis zu 2% betrieben werden.

3. Sobald die Maschine beladen ist, positionieren Sie die Vorderseite der Maschine gegen die Vorderseite des Anhängers oder Lastwagens. Senken Sie den Bürstkopf ab, schalten Sie den Schlüssel aus und stellen Sie die Feststellbremse ein, falls vorhanden.

4. Legen Sie einen Block hinter jedes Rad.

5. Sichern Sie die Maschine mit Spanngurten mit Hilfe der vier am Maschinenrahmen befindlichen Spannbügel. Es kann erforderlich sein, Verzurrbügel am Boden Ihres Anhängers oder Lastwagens zu installieren.

HINWEIS: Wenn Sie die Maschine in einem offenen Lastwagen oder Anhänger transportieren, sichern Sie den Deckel des Schmutzwassertanks.

ACHTUNG: Verwenden Sie den Bereich der Steuerkonsole oder die Ablageschienen für Zubehör nicht für Verankerungen, da dies zu Schäden führen kann.

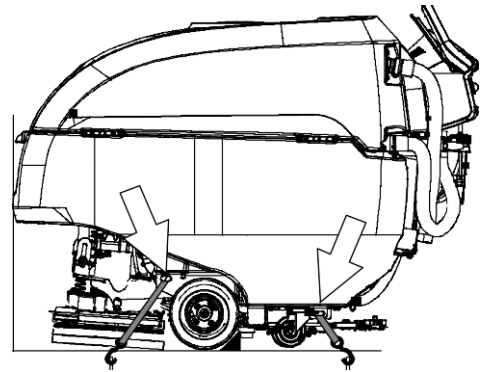

- LAGERUNG DER MASCHINE -

Die folgenden Schritte sollten unternommen werden, wenn das Gerät über längere Zeiträume gelagert wird.

1. Laden Sie die Batterien vor der Lagerung der Maschine auf, um die Lebensdauer der Batterien zu verlängern. Laden Sie die Batterien alle 3 Monate auf.
2. Entleeren und spülen Sie den Abwasser- und Frischwassertank.
3. Lagern Sie die Maschine in einem trockenen Bereich mit Saugdüse und Bürstkopf in der oberen Position.

ACHTUNG: Maschine nicht dem Regen aussetzen, drinnen lagern.

4. Öffnen Sie den Deckel des Schmutzwassertanks, um die Luftzirkulation zu fördern.

HINWEIS: Zur Vermeidung potenzieller Maschinenschäden Maschine in einer nager- und insektenfreien Umgebung lagern.

FROSTSCHUTZ

Lagerung der Maschine bei tiefen Temperaturen.

1. Beide Tanks komplett entleeren.
2. Entleeren Sie das Wasser aus dem unter der Maschine befindlichen Filter des Frischwassertanks. Filter austauschen.



3. Nachdem die Maschine bei Frosttemperaturen gelagert wurde, das restliche Frostschutzmittel aus dem Frischwassertank ablassen. Füllen Sie sauberes Wasser in den Frischwassertank und in den optionalen Reinigungsmitteltank und betreiben Sie die Maschine zum Spülen des Systems.

- FEHLERBEHEBUNG -

PROBLEM	URSACHE	LÖSUNG
Maschine funktioniert nicht	Not-Aus Knopf aktiviert	Knopf im Uhrzeigersinn drehen
	Batterien entladet	Batterien aufladen
	Lose(s) Batteriekabel	Lose Kabel festziehen
	Defekte Batterie(n)	Batterie(n) austauschen
	Defekter Schlüsselschalter	Service kontaktieren
	Defekter Startbügelschalter	Service kontaktieren
	Defekte Steuerplatine	Service kontaktieren
Batterieladegerät funktioniert nicht	Stecker nicht an die Stromversorgung angeschlossen	Steckerverbindung prüfen
	Batterien zu stark entladen	Batterien austauschen
	Defektes Ladegerät	Ladegerät austauschen
Maschine fährt nicht an	Antriebsschaden wurde entdeckt	Service kontaktieren
	Defekter Antriebsmotor oder fehlerhafte Verkabelung	Service kontaktieren
	Abgenutzte Kohlenbürsten im Motor	Service kontaktieren
Bürstenmotor funktioniert nicht	Fehler am Bürstenmotor wurde festgestellt	Service kontaktieren
	Defekter Bürstenmotor oder Verdrahtung	Service kontaktieren
	Abgenutzte Kohlenbürsten im Motor	Service kontaktieren
Saugmotor funktioniert nicht	Die Saugdüse ist vom Boden abgehoben	Absenken der Saugdüse bis zum Boden
	Fehler am Saugmotor wurde entdeckt	Service kontaktieren
	Defekter Saugmotor oder Verkabelung	Service kontaktieren
Schlechte Schrubbleistung	In Bürste/Pad aufgefangener Schmutz	Schmutz entfernen
	Abgenutzte Bürste/Pad	Bürste/Pad austauschen
	Falscher Bürstendruck	Bürstendruck einstellen
	Falscher Bürsten-/Padtyp	Korrekte Bürste/Pad für die Anwendung verwenden
	Niedrige Batterieladung	Batterien aufladen
Wasser auf dem Boden - schlechte oder keine Wasseraufnahme	Voller Schmutzwassertank oder übermäßige Schaumbildung	Schmutzwassertank entleeren
	Lose Ablassschlauchkappe oder Durchflussregelventil ist offen	Kappe wieder aufsetzen oder Durchflussregelventil am Ablaufschlauch schließen
	Verschlossene Abstreiflamellen	Abstreiflamelle wenden oder austauschen
	Verstopfter Siphon (Saugdüse)	Abdeckung entfernen und reinigen
	Verstopfte Saugdüse	Saugdüse reinigen
	Looser Saugschlauch	Schlauchverbindung sichern
	Verstopfter Saugschlauch	Saugschlauch spülen
	Beschädigter Saugschlauch	Saugschlauch austauschen
	Verstopftes Schwimmer-Sieb im Schmutzwassertank	Sieb reinigen
	Schmutzwassertankdeckel nicht vollständig geschlossen	Deckel auf Verunreinigungen prüfen
Defekte Dichtung am Deckel des Schmutzwassertanks	Dichtung ersetzen	

PROBLEM	URSACHE	LÖSUNG
Wenig oder kein Durchfluss des Reinigungsmittels	Leerer Frischwassertank	Nachfüllen des Frischwassertanks
	Einstellung für niedrige Dosierung	Dosierung erhöhen
	Filter des Frischwassertanks verstopft	Filter reinigen
	Verstopfte Wasserzufuhrleitung	Wasserzufuhrleitung durchspülen
Kurze Laufzeit	Niedrige Batterieladung	Batterien aufladen
	Batterien brauchen Wartung	Siehe BATTERIEN
	Defekte Batterie oder Ende der Batterielebensdauer	Batterien austauschen
	Fehlerhaftes Ladegerät	Batterieladegerät austauschen
	Bürstendruck zu hoch eingestellt	Niedrigerer Bürstendruck

- TECHNISCHE DATEN -

Technische Daten	RA705 IBCT
Frischwassertank	90 l
Schmutzwassertank	106 l
Fahrssystem	24 VDC / 450 W
Theor. Flächenleistung	2950 m ² /h
Saugbreite	920 mm
Arbeitsbreite	700 mm
Bürstenmotor	2*0.5 KW 200 rpm
Saugmotor	0.64 KW

Technische Daten	RA705 IBCT
Bürstendruck	20-54 kg
Stromversorgung	24 VDC
Gel Batterien	4x 6 V / 180 Ah
Intelligentes Ladegerät	25 A
Laufzeit pro Ladung	4.5 h - 5 h
Lärmpegel	67 dba
Volumen (L*W*H)	1500x700x1100 mm
Gewicht (mit Batterie)	350 kg

DIMENSIONEN

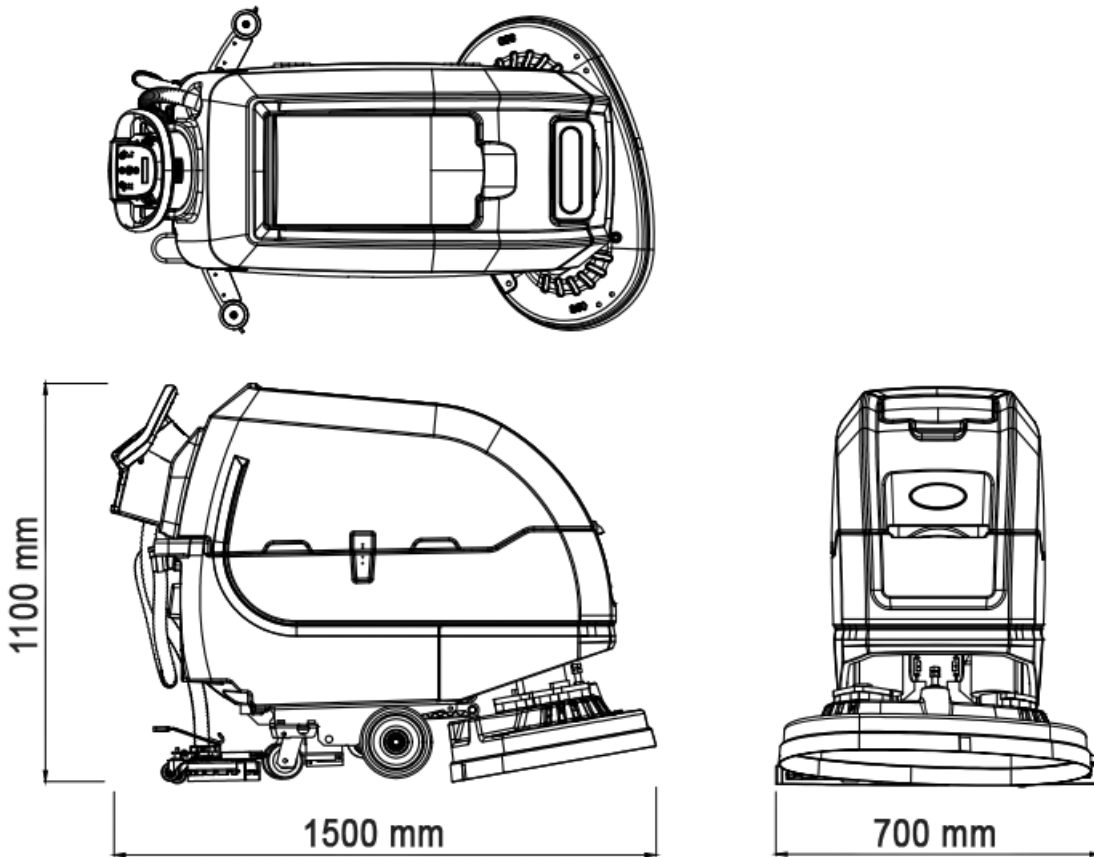

- SCHLUSSBEMERKUNGEN -

Änderungen im Zuge technischer Neuerungen oder Verbesserungen sind vorbehalten!

- UMWELTSCHUTZ -



Die Verpackungsmaterialien sind recyclebar. Bitte werfen Sie die Verpackungen nicht in den Hausmüll, sondern führen Sie diese einer Wiederverwertung zu.

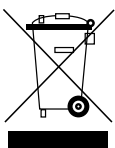

Altgeräte enthalten wertvolle recyclingfähige Materialien, die einer Verwertung zugeführt werden sollten. Batterien, Öl und ähnliche Stoffe dürfen nicht in die Umwelt gelangen. Bitte entsorgen Sie Altgeräte deshalb über geeignete Sammelsysteme.



- CONTENT -

- SYMBOLS -	11
- INTRODUCTION -	11
- READ THE OPERATING INSTRUCTION -	11
- INTENDED USE -	11
- IMPORTANT SAFETY INSTRUCTIONS / SAVE THESE INSTRUCTION -	12
- SAFETY LABELS -	14
- OPERATION -	15
MACHINE COMPONENTS	15
INSTALLING BATTERIES	16
HOW THE MACHINE WORKS	17
BRUSH AND PAD INFORMATION	17
MACHINE SETUP	17
CONTROL PANEL OPERATION	18
MACHINE OPERATION	19
DRAINING TANKS	20
WATER SWITCH	21
- MAINTENANCE CHART -	22
- MACHINE MAINTENANCE -	23
- BATTERIES -	24
- SQUEEGEE BLADE REPLACEMENT -	25
- TRANSPORTING MACHINE -	26
- STORING MACHINE -	26
- TROUBLESHOOTING -	27
- TECHNICAL DATA -	28
MACHINE DIMENSIONS	29
- FINAL REMARK -	29
- ENVIRONMENTAL PROTECTION -	29

- SYMBOLS -



General mandatory sign



Follow the instructions for use

- INTRODUCTION -

This manual is furnished with each new model. It provides necessary operation and maintenance instructions.

- READ THE OPERATING INSTRUCTION -

Read this manual completely and understand of the machine before operating or servicing it!

This machine will provide excellent service. However, the best results will be obtained at minimum costs if:

- The machine is operated with reasonable care.
- The machine is maintained regularly - per the machine maintenance instructions provided.
- The machine is maintained with manufacturer supplied or equivalent parts.

- INTENDED USE -

The RA705 IBCT is an industrial/commercial rider machine designed to wet scrub both rough and smooth hard surfaces (concrete, tile, stone, synthetic, etc.). Typical applications include schools, hospitals / health care facilities, office buildings, and retail centres. Do not use this machine on soil, grass, artificial turf, or carpeted surfaces. This machine is intended for indoor use only. Do not use this machine other than described in this Operator Manual.

Please fill out at time of installation for future reference

Model no.: _____

Serial no.: _____

Installation date: _____



- IMPORTANT SAFETY INSTRUCTIONS / SAVE THESE INSTRUCTION -

The following warning precautions are used throughout this manual as indicated in their description:

⚠ WARNING: To warn of hazards or unsafe practices which could result in severe personal injury or death.
FOR SAFETY: To identify actions which must be followed for safe operation of equipment.

The following information signals potentially dangerous conditions to the operator. Know when these conditions can exist. Locate all safety devices on the machine. Report machine damage or faulty operation immediately.

⚠ WARNING: To Reduce the Risk of Fire, Explosion, Electric Shock or Injury:

- Read manual before operating machine.
- Do not use or pick up flammable materials.
- Do not use near flammable liquids, vapours or combustible dusts.

This machine is not equipped with an explosion proof motor. The electric motor will spark upon start up and during operation which could cause a flash fire or explosion if machine is used in an area where flammable vapours/liquids or combustible dusts are present.

- Batteries emit hydrogen gas. Explosion or fire can result. Keep sparks and open flame away when charging.
- Disconnect battery cables and charger cord before cleaning and servicing machine.
- Do not charge batteries with damaged cord. Do not modify plug.

If the charger supply cord is damaged or broken, it must be replaced by the manufacturer or its service agent or a similarly qualified person in order to avoid a hazard.

- Do not use outdoors. Store indoors.
- Spinning pad/brush, keep hands away.

FOR SAFETY:

1. Do not operate machine:

- Unless trained and authorized.
- Unless operator manual is read and understood.
- Unless mentally and physically capable of following machine instructions.
- Under the influence of alcohol or drugs.
- While using a cell phone or other types of electronic devices.
- If not in proper operating condition.
- In outdoor areas. This machine is for indoor use only.
- In areas where flammable vapours/liquids or combustible dusts are present.
- With pads or accessories not supplied or approved by Cleanfix. The use of other pads may impair safety.
- In areas with possible falling objects.
- In areas that are too dark to safely see the controls or operate machine.

2. Before operating machine:

- Check machine for fluid leaks.
- Make sure all safety devices are in place and operate properly.

3. When operating machine:

- Use only as described in this manual.
- Report machine damage or faulty operation immediately.
- Wear closed- toe, non- slip work shoes.
- Reduce speed when turning.
- Go slowly on inclines and slippery surfaces.
- Do not scrub on inclines that exceed 9% grade or transport on inclines that exceed 21% grade.
- Follow site safety guidelines concerning wet floors.
- Follow mixing, handling and disposal instructions on chemical containers.
- Do not carry passengers on machine.
- Use care when reversing machine.
- Keep children and unauthorized persons away from machine.
- Do not allow machine to be used as a toy.

4. Before leaving or servicing machine:

- Stop on level surface.
- Set the parking brake, if equipped.
- Turn off machine and remove key.

5. When servicing machine:

- Disconnect battery connection and charger cord before working on machine.
- All work must be done with sufficient lighting and visibility.
- All repairs must be performed by trained personnel.
- Use Cleanfix supplied or approved replacement parts.
- Do not modify the machine from its original design.
- Do not jack up machine.
- Avoid moving parts. Do not wear loose clothing or jewellery and secure long hair.
- Do not disconnect the off- board charger's DC cord from the machine's receptacle when the charger is operating. Arcing may result. If the charger must be interrupted during charging cycle, disconnect the AC power supply cord first.
- Do not use incompatible battery chargers as this may damage battery packs and potentially cause a fire hazard.
- Inspect charger cord regularly for damage.
- Keep work area well ventilated.
- Avoid contact with battery acid.
- Keep all metal objects off batteries.
- Do not spray the machine with a high-pressure cleaner.
- Use a hoist or adequate assistance when lifting batteries.
- Battery installation must be done by trained personnel.
- Wear personal protection equipment as needed and where recommended in this manual.

FOR SAFETY: wear protective gloves and eye protection.

6. When loading/unloading machine onto/off truck or trailer:

- Drain tanks before loading machine.
- Use a ramp, truck or trailer that can support the machine weight and operator.
- Do not operate the machine on a ramp incline that exceeds a 21% grade level.

- Use a winch if ramp incline exceeds a 21% grade level.
- Lower the scrub head and squeegee before tying down machine.
- Turn machine off and remove key.
- Set parking brake (if equipped).
- Block machine wheels.
- Use tie- down straps to secure machine.

- SAFETY LABELS -

The safety labels appear on the machine in the locations indicated. If these or any label becomes damaged or illegible, install a new label in its place.

	Explosion, fire and shock hazard avoid injury
	▪ Do not use or pick up flammable materials.
	▪ Do not use near flammable liquids, vapours or combustible-dusts.
	▪ Disconnect battery cables and charger cord before servicing.
	▪ Keep sparks and open flame away when charging batteries. Keep battery compartment propped open when charging.

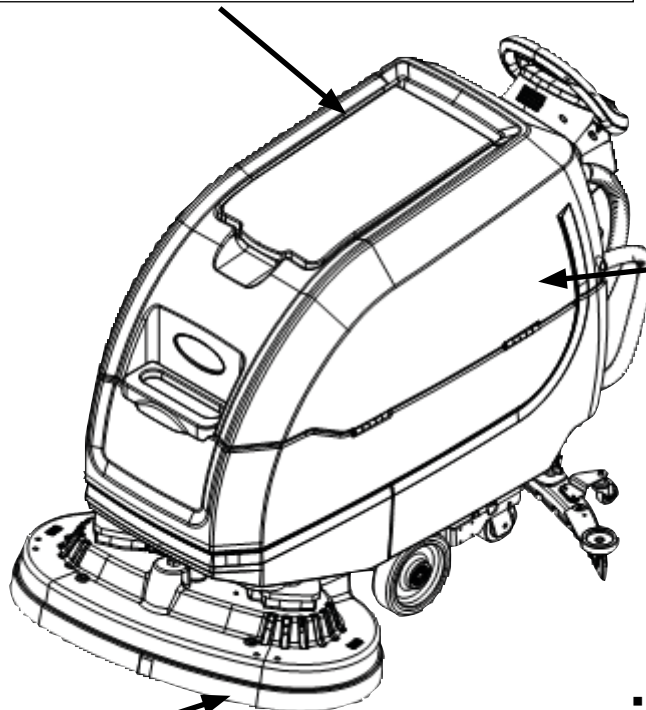

WARNING LABEL

- Batteries emit hydrogen gas.
- Explosion or fire can result.
- Keep sparks and open flame away when charging.
- Located at the bottom of the recovery tank.



WARNING LABEL

- Spinning brush. Keep hands away.
- Located on cylindrical scrub head model.

- OPERATION -

MACHINE COMPONENTS

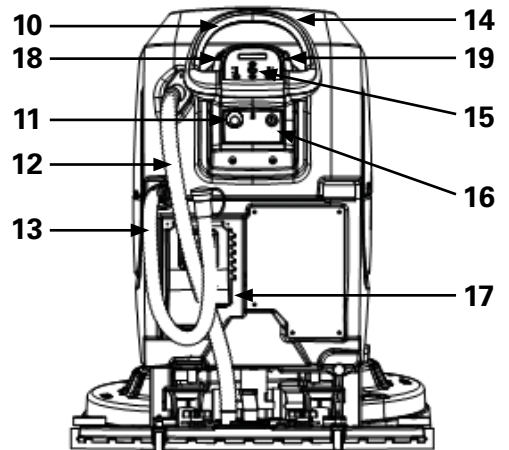
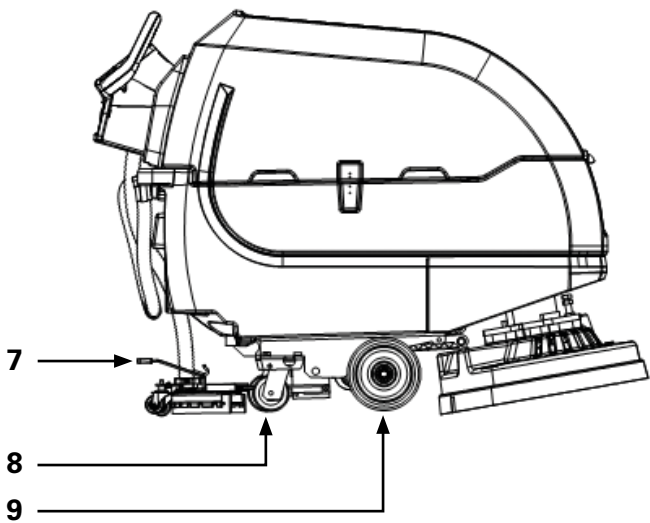
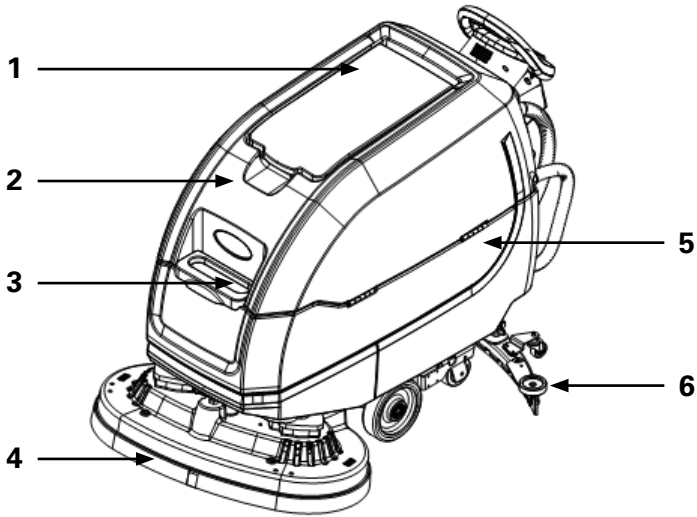

MACHINE COMPONENTS			
1	Recovery tank lid	11	Emergency shut-off button
2	Recovery tank	12	Squeegee vacuum hose
3	Solution tank fill-port	13	Recovery tank drain hose
4	Scrub head	14	Control handle start bail
5	Solution tank	15	Control panel
6	Squeegee assembly	16	Key switch
7	Squeegee foot pad	17	Battery charger
8	Caster	18	Speed control knob
9	Tires	19	Forward/Reverse lever
10	Control handle		

INSTALLING BATTERIES

WARNING: Batteries emit hydrogen gas. Explosion or fire can result. Keep sparks and open flame away when charging.

FOR SAFETY: When servicing machine, wear appropriate personal protection equipment as needed. Avoid contact with battery acid.

BATTERY SPECIFICATIONS

Requires four 6 volt deep-cycle batteries, ≤ 260 Ah @ 20 hr.

Contact distributor or Cleanfix for battery recommendations.

FOR SAFETY: Before leaving or servicing machine, stop on level surface, turn off machine, remove key and set parking brake if equipped.

1. Lift the recovery tank to access the battery compartment.



FOR SAFETY: When servicing machine, use a hoist or adequate assistance when lifting batteries.

2. Carefully install the batteries into the battery compartment tray and arrange the battery posts as shown. Position foam spacer between batteries as shown.

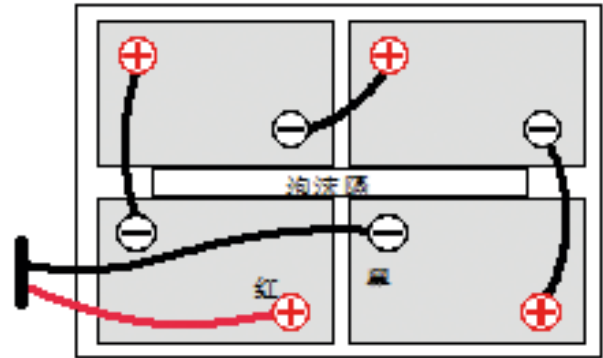

3. Using the supplied battery post boots, connect the cables to battery posts, RED TO POSITIVE (+) & BLACK TO NEGATIVE (-).

HOW THE MACHINE WORKS

Conventional scrubbing:

When using the conventional scrubbing mode, water and detergent mixture from the solution tank flows to the floor and the rotating brush(es)/pad(s) scrub the floor clean. As the machine moves forward, the squeegee with vacuum suction picks up the dirty solution from the floor into the recovery tank.

BRUSH AND PAD INFORMATION

For best cleaning results use the appropriate brush or pad for your cleaning application. Listed below are brushes and pads and the applications for which each is best suited.

NOTE: The amount and type of dirty play an important role in determining the type of brush or pad to use. Contact a Cleanfix representative for specific recommendations.

Nylon bristle scrub brush

Recommended for cleaning coated floors without removing finish. Cleans without scuffing.

Driving disc

There are small hooks on the driving disc that hold the pad in place.

Pad (White)

Used to maintain a highly polished or polished ground.

Polished pad (red)

Used for light load floor cleaning.

MACHINE SETUP

ATTACHING SQUEEGEE ASSEMBLY

1. Lift the squeegee mount bracket to the raised position. Place foot under pedal to lift.



2. Mount the squeegee assembly to the squeegee mount bracket. Tighten knobs to secure squeegee assembly to bracket.

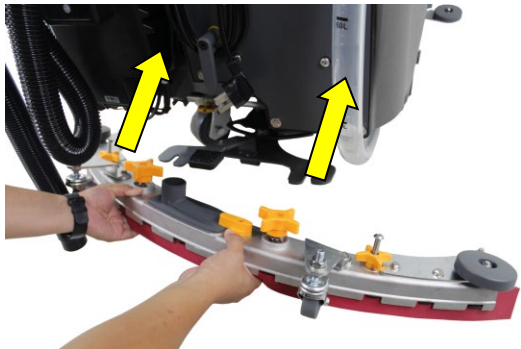

3. Tighten the middle two-star knob clockwise and fasten the suction grilled assembly to the shelf.



4. Connect the vacuum hose to the squeegee assembly.

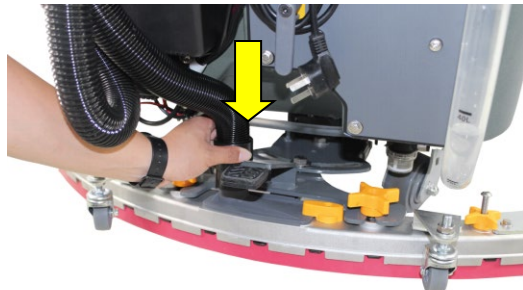

INSTALLING DISK BRUSHES/PADS

FOR SAFETY: Before leaving or servicing machine, stop on level surface, turn off machine, remove key and set parking brake if equipped.

1. Raise scrub head off floor. Attach the pad to the pad driver before installing the driver. Secure pad with center-lock.

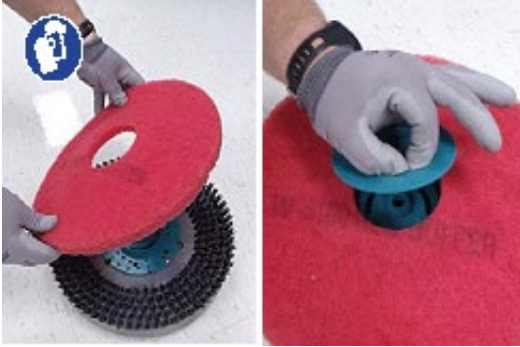

FOR SAFETY: Do not operate machine with pads or accessories not supplied or approved by Cleanfix. The use of other pads may impair safety.

2. Align the brush under the holder and press it upwards to engage it.



3. To remove the pad drivers/brushes, raise the scrub head and press down on the button. Pad will drop to floor.



FILLING SOLUTION TANK

The machine is equipped with two solution tank fill-port locations. A front bucket fill-port and a rear hose fill-port.



⚠ WARNING: Flammable materials can cause an explosion or fire. Do not use flammable materials in tank(s).

ATTENTION: For Conventional Scrubbing, only use commercially approved cleaning detergents. Machine damage due to improper detergent usage will void the manufacturer's warranty.

CONTROL PANEL OPERATION



1. Display screen
2. Set
3. Regulation of the brush pressure
4. Energy-saving mode
5. Water quantity regulation
6. ON / OFF button
7. Speed regulating switch (driving)
8. Forward / backward switch (driving)

MACHINE OPERATION

PRE—OPERATION CHECK

1. Check the battery power.
2. Check whether the power supply of the tow line is properly connected.
3. Check the wear of the cleaning pad/brush.
4. Check the wear and tear of the squeegee and adjust the angle properly.
5. Ensure that the sewage tank is empty and that the floating filter is installed and clean.
6. Check the wear and tear of the brush skirt.

OPERATING MACHINE

1. Turn right the key.



2. Push the One-click cleaning button.



3. Lower the squeegee assembly to floor by stepping on foot pedal. To raise squeegee assembly, place foot under foot pedal and lift. The vacuum motor will automatically start when squeegee is lowered to floor.



4. To begin scrubbing, pull the start bail.



5. Regulating water volume.



6. Adjust the brush pressure.



7. Forward/back (driving)



9. Speed adjustment (driving)



WHILE OPERATING MACHINE

⚠ WARNING: Flammable materials or reactive metals can cause an explosion or fire. Do not pick up.

1. Overlap each scrub path by 5 cm.
2. Keep machine moving to prevent damage to floor finish.
3. Wipe squeegee blades with a cloth if blades leave streaks.
4. Avoid bumping the machine into posts and walls.

FOR SAFETY: When operating machine, do not exceed the gradients of 2%.

5. Pour a recommended foam control solution into the recovery tank if excessive foam appears.

ATTENTION: Foam build-up will not activate the float shut-off screen, vacuum motor damage will result.

6. Use the double scrubbing method for heavily soiled areas. First scrub the area with the squeegee up, let solution set for 3-5 minutes, then scrub the area a second time with squeegee down.

EMERGENCY SHUT-OFF BUTTON

Push the emergency shut-off button in the event of an emergency. This red button shuts off all power to machine. To regain power, turn the button clockwise and restart the key.

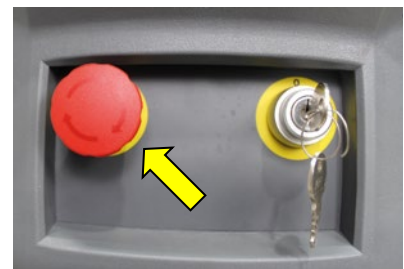

DRAINING TANKS

FOR SAFETY: Before leaving or servicing machine, stop on level surface, turn off machine, remove key and set parking brake if equipped.

DRAINING RECOVERY TANK

Drain the recovery tank daily.

1. Transport the machine to drain area. For models equipped with drain hose caps, hold the hose upward, remove cap then slowly lower hose to drain. For models equipped with flow control valve drain hose, lower hose and slowly open valve to drain.

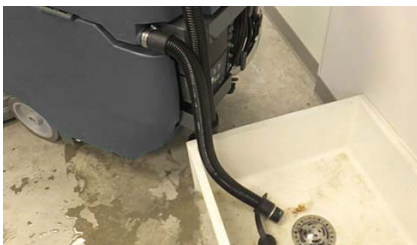

NOTE: When using a bucket to drain the machine, do not use the same bucket to fill the solution tank.

2. Remove and clean the float shut-off screen.



3. Remove the debris tray and empty.



4. Rinse out the recovery tank with clean water and wipe clean of any soil residue.

DRAINING SOLUTION TANK

Drain the solution tank daily.

1. Transport the machine to drain area.

FOR SAFETY: Before leaving or servicing machine, stop on level surface, turn off machine, remove key and set parking brake if equipped.

2. To drain remaining water from solution tank, pull the solution tank level hose from the accessory rail. Firmly reconnect the hose to the accessory rail after draining tank.



3. Rinse solution tank with clean water



4. Remove the solution tank filter and clean screen after every 50 hours of use. Solution filter is located under machine at rear. Drain solution tank before removing filter.



WATER SWITCH

1. Please open this switch before operating the machine.
2. When the solenoid is out of order, turn off the switch to close off the water.



- MAINTENANCE CHART -

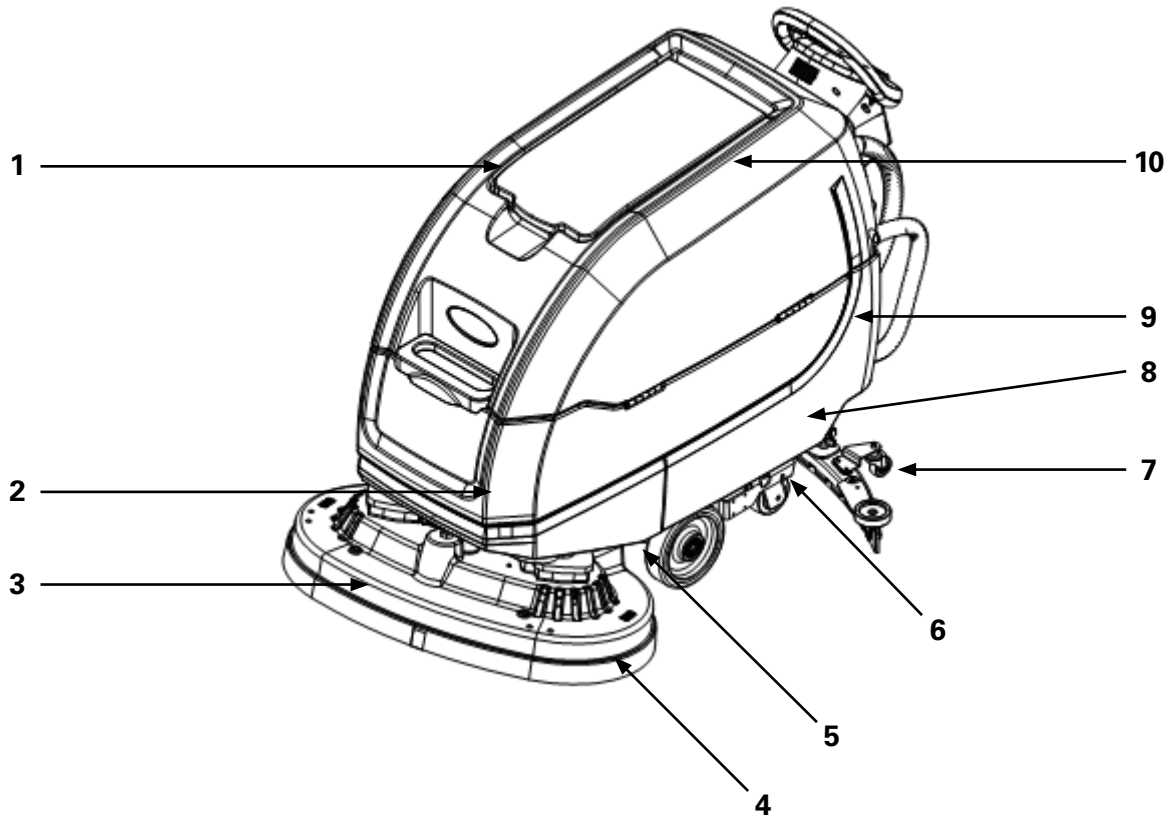

Interval	Person Resp.	Key	Description	Procedure
Daily	Operator	3	Pads	Check, flip or replace.
Daily	Operator	3	Brush	Check, clean.
Daily	Operator	1	Recovery tank	Drain, rinse, clean float shut-off screen and debris tray.
Daily	Operator	9	Solution tank	Drain, rinse.
Daily	Operator	7	Squeegee	Clean, check for damage and wear.
Daily	Operator	8	Battery	Charge if necessary.
Daily	Operator	4	Scrub head skirt	Check for damage and wear.
50 hours	Operator	10	Recovery tank lid seal	Check recovery tank lid seal for wear.
50 hours	Operator	6	Solution tank filter	Remove and clean.
100 hours	Operator	8	Batteries, terminals and cables	Check and clean.
750 hours	Trained Person	1	Vacuum motor	Replace carbon brushes.
1250 hours	Trained Person	5	Propel motor	Replace carbon brushes.
1250 hours	Trained Person	2	Brush motor	Replace carbon brushes.

- MACHINE MAINTENANCE -

To keep the machine in good working condition, simply perform the following maintenance procedures.

FOR SAFETY: Before leaving or servicing machine, stop on level surface, turn off machine, remove key and set parking brake if equipped.

FOR SAFETY: When servicing machine wear personal protection equipment as needed. All repairs must be performed by trained personnel.

AFTER DAILY USE

1. Drain and rinse out the recovery tank.
2. Drain and rinse out the solution tank.
3. Disk scrub head - Turn pad over or replace when worn.

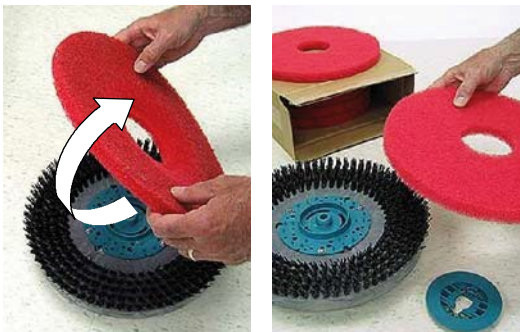

4. Remove the brush plate, clean the brush plate and the residue on the edge of the water skirt. Check the edge of the wash skirt for wear or damage. If worn or damaged, replace.



5. Wipe the squeegee blades clean. Inspect blades for wear and damage. Rotate blade if worn.



6. Clean the outside surface of the machine with an all purpose cleaner and damp cloth.
7. Remove the drip trap cover from the squeegee assembly and clean reservoir.



8. Take off the charging line from the wire hook, and then insert the other end of the charger and then insert the power supply for charging.

ATTENTION: Do not disconnect battery cables while charger is plugged in, circuit board damage may result.



AFTER EVERY 50 HOURS OF USE

1. Drain solution tank. Remove the solution tank filter and clean screen . Turn the filter bowl counter-clockwise to remove.



2. Check and clean the seal for the sewage tank cover. If damaged, replace the seal.



MOTOR CARBON BRUSH

Replace motor carbon brushes as indicated. Contact trained personnel for carbon brush replacement.

Replace motor carbon brushes	Hours
Vacuum motor	750
Propel motor	1250
Disk brush motor	1250

- BATTERIES -

MAINTENANCE-FREE BATTERIES

Maintenance-free (Sealed AGM/Gel) batteries do not require watering. Cleaning and other routine maintenance is still required.

CHECKING CONNECTIONS / CLEANING

After every 200 hours of use, check for loose battery connections and clean the surface of the batteries, including terminals and cable clamps to prevent battery corrosion.

CHARGING BATTERIES

The charging instructions in this manual are intended for the battery charger supplied with your machine. The use of other battery chargers that are not supplied and approved by Cleanfix are prohibited.

FOR SAFETY: The use of incompatible battery chargers may damage battery packs and potentially cause a fire hazard.

1. Transport the machine to a well-ventilated area.

WARNING: Batteries emit hydrogen gas. Explosion or fire can result. Keep sparks and open flame away when charging.

2. **FOR SAFETY:** When servicing batteries, stop on level surface, turn off machine, remove key and set parking brake if equipped.

3. For models equipped with an on-board charger, remove the charger's power cord from the storage hooks and plug power cord into a properly grounded wall outlet.

4. The charger will automatically begin charging and shut off when fully charged.

BATTERY CHARGER SETTINGS

The battery charger is set to charge the battery type supplied with your machine. If you choose to change to a different battery type or capacity, the charger's charging profile must be changed to prevent battery damage.

- SQUEEGEE BLADE REPLACEMENT -

FOR SAFETY: Before leaving or servicing machine, stop on level surface, turn off machine, remove key and set parking brake if equipped.

Each squeegee blade has four wiping edges. When the blades become worn, simply rotate the blades end-for-end or top-to-bottom for a new wiping edge. Replace blade if all four edges are worn.

1. Remove the squeegee assembly from the machine.
2. Fully loosen the two outside knobs on squeegee assembly. This will separate the spring loaded blade retainer from squeegee frame . To loosen the knobs quickly, squeeze the blade retainer and squeegee frame together.



3. Remove worn blade(s) from the blade retainer.



4. Rotate the rear blade to a new wiping edge and reinstall blade . Make sure to align the slots in the blade with retainer tabs.

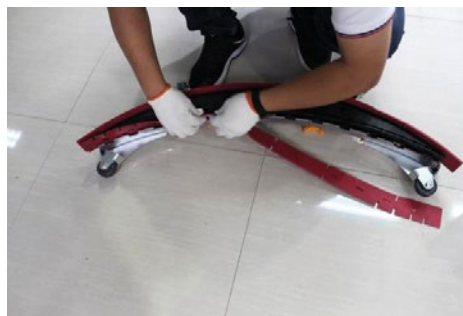

5. Squeeze the squeegee frame and blade retainer together and re-tighten the two outside knobs.



- TRANSPORTING MACHINE -

When transporting the machine by use of trailer or truck, carefully follow loading and tie-down procedure:

1. Drain tanks, raise the scrub head and the remove squeegee assembly.
2. Carefully load machine in trailer or on truck.

FOR SAFETY: When loading/unloading, use a ramp that can support the machine weight and operator.

FOR SAFETY: When loading/unloading, the machine may only be operated on gradients up to 2%.

3. Once loaded, position the front of the machine up against the front of the trailer or truck. Lower the scrub head, turn key off and set parking brake, if equipped.

4. Place a block behind each wheel.

5. Using tie-down straps, secure the machine using the four tie-down brackets located on the machine frame. It may be necessary to install tie-down brackets to the floor of your trailer or truck.

NOTE: When transporting machine in an open truck or trailer, secure recovery tank lid.

ATTENTION: Do not use control console area or accessory storage rails for tie-down locations, damage may occur.

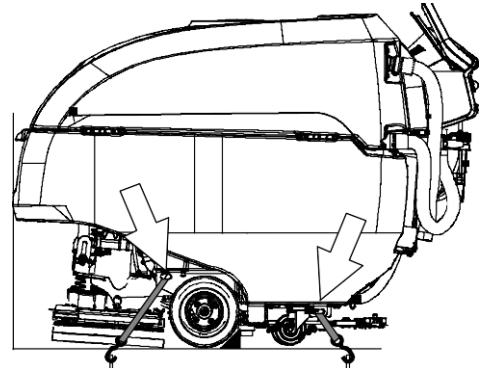

- STORING MACHINE -

The following steps should be taken when storing the machine for extended periods of time.

1. Charge the batteries before storing machine to prolong the life of the batteries.
Recharge batteries every 3 months.
2. Drain and rinse recovery tank and solution tank.
3. Store the machine in a dry area with squeegee and scrub head in the up position.

ATTENTION: Do not expose machine to rain, store indoors.

4. Open the recovery tank lid to promote air circulation.

NOTE: To prevent potential machine damage store machine in a rodent and insect free environment.

FREEZE PROTECTION

Storing machine in freezing temperatures.

1. Completely drain solution tank and recovery tank.
2. Empty the water from the solution tank filter located under machine. Replace filter.



3. After storing machine in freezing temperatures, drain any remaining antifreeze from the solution tank. Add clean water to solution tank and to optional detergent tank and operate the machine to flush system.

- TROUBLESHOOTING -

PROBLEM	CAUSE	SOLUTION
Machine will not operate	Emergency shut-off button activated	Turn button clockwise to reset
	Batteries discharged	Recharge batteries
	Loose battery cable(s)	Tighten loose cables
	Faulty battery(s)	Replace battery(s)
	Faulty key switch	Contact service
	Faulty start bail switch	Contact service
	Faulty control board	Contact service
Battery charger will not operate	Plug not connected to power supply	Check plug connection
	Batteries over discharged	Replace batteries
	Faulty charger	Replace charger
Machine will not propel	Propel fault has been detected	Contact service
	Faulty propel motor or wiring	Contact service
	Worn carbon brushes in motor	Contact service
Brush motor will not operate	Brush motor fault has been detected	Contact service
	Faulty pad motor or wiring	Contact service
	Worn carbon brushes in motor	Contact service
Vacuum motor will not operate	Squeegee assembly is raised off floor	Lower squeegee assembly to floor
	Vacuum motor fault has been detected	Contact service
	Faulty vacuum motor or wiring	Contact service
Poor scrubbing performance	Debris caught in brush/pad	Remove debris
	Worn brush/pad	Replace brush/pad
	Incorrect brush pressure	Adjust brush pressure
	Wrong brush/pad type	Use correct brush/pad for application
	Low battery charge	Recharge batteries
Trailing water - poor or no water pickup	Full recovery tank or excessive foam buildup	Drain recovery tank
	Loose drain hose cap or flow control valve is open	Replace cap or close flow control valve on drain hose
	Worn squeegee blades	Rotate or replace squeegee blades
	Clogged drip trap (squeegee assembly)	Remove cover and clean
	Clogged squeegee assembly	Clean squeegee assembly
	Loose vacuum hose connection	Secure vacuum hose connection
	Clogged vacuum hose	Flush vacuum hose
	Damaged vacuum hose	Replace vacuum hose
	Clogged float shut-off screen in recovery tank	Clean screen
	Recovery tank lid not completely closed	Check lid for obstructions
Defective seals on recovery tank lid	Replaced seal	
Little or no solution flow	Empty solution tank	Refill solution tank
	Low solution flow rate set	Increase solution flow rate
	Clogged solution tank filter	Clean filter
	Plugged solution supply line	Flush solution supply line

PROBLEM	CAUSE	SOLUTION
Short run time	Low battery charge	Charge batteries
	Batteries need maintenance	See BATTERIES
	Defective battery or end of battery life	Replace batteries
	Faulty charger	Replace battery charger
	Brush pressure set too high	Lower brush pressure

- TECHNICAL DATA -

Technical data	RA705 IBCT
Solution Tank	90 l
Recovery Tank	106 l
Driving system	24 VDC / 450 W
Cleaning rate	2950 m ² /h
Squeegee width	920 mm
Cleaning path width	700 mm
Brush motor	2*0.5 KW 200 rpm
Vacuum motor	0.64 KW

Technical data	RA705 IBCT
Brush pressure	20-54 kg
Voltage	24 VDC
Gel Battery	4x 6 V / 180 Ah
Intelligent charger	25 A
Run Time Per Charge	4.5 h - 5 h
Noise Level	67 dba
Volume (L*W*H)	1500x700x1100 mm
Weight (with battery)	350 kg

MACHINE DIMENSIONS

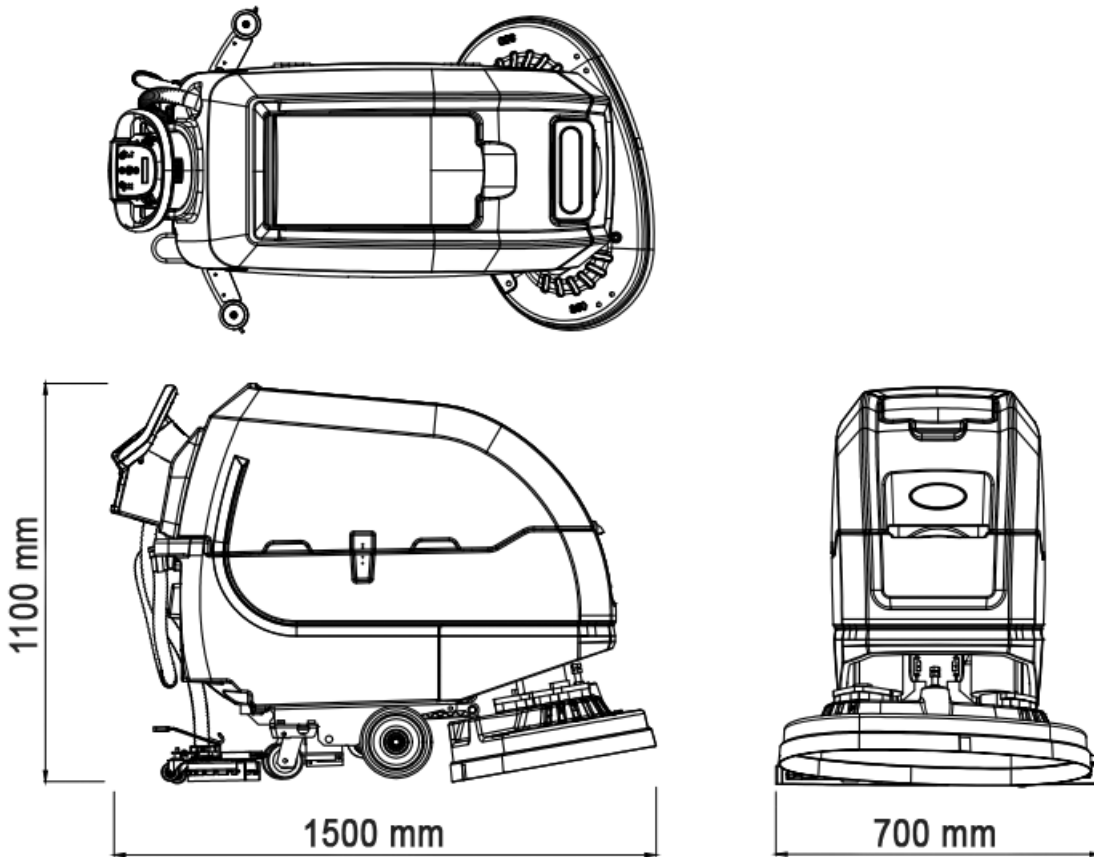

- FINAL REMARK -

Subject to changes within the framework of technical progress!

- ENVIRONMENTAL PROTECTION -



The packaging material can be recycled. Please do not throw the packaging material into household waste; please send it for recycling.

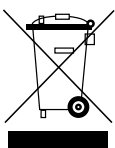

Old appliances contain valuable materials that can be recycled; these should be sent for recycling. Batteries, oil, and similar substances must not enter the environment. Please dispose of your old appliances using appropriate collection systems.

- TABLE DES MATIÈRES -

- SYMBOLES -	43
- INTRODUCTION -	43
- LIRE LE MODE D'EMPLOI -	43
- EMPLOI PRÉVU -	43
- CONSIGNES DE SÉCURITÉ IMPORTANTES / MÉMORISER CE MANUEL -	44
- LES CONSIGNES DE SÉCURITÉ -	46
- OPÉRATIONS -	47
LES COMPOSANTS DE MACHINES	47
L'INSTALLATION DE BATTERIES	48
LE FONCTIONNEMENT DE LA MACHINE	48
DES INFORMATIONS SUR LES BROSSES ET LES PADS	49
INSTALLATION DES MACHINES	49
PANNEAU DE CONTRÔLE	50
MISE EN SERVICE DE LA MACHINE	51
VIDER LES RÉSERVOIRS	52
INTERRUPTEUR D'EAU	53
- APERÇU DE LA MAINTENANCE -	54
- LA MAINTENANCE DES MACHINES -	55
- BATTERIES -	56
- LE REMPLACEMENT DES LAMELLES -	57
- TRANSPORT DE MACHINES -	58
- STOCKAGE DE LA MACHINE -	58
- DÉPANNAGE -	59
- SPÉCIFICATIONS TECHNIQUES -	60
MACHINE DIMENSIONS	61
- REMARQUE DE CONCLUSION -	61
- PROTECTION DE L'ENVIRONNEMENT -	61

- SYMBOLES -



Enseigne obligatoire générale



Respecter le mode d'emploi

- INTRODUCTION -

Ce manuel est fourni avec chaque nouveau modèle. Il contient les instructions d'utilisation et d'entretien nécessaires.

- LIRE LE MODE D'EMPLOI -

Lisez entièrement ce manuel et familiarisez-vous avec la machine avant de la mettre en service ou de l'entretenir!

Cette machine rendra des services exceptionnels. Toutefois, les meilleurs résultats sont obtenus à un coût minimal lorsque:

- la machine est utilisée avec un soin raisonnable.
- la machine est entretenue régulièrement - selon les instructions d'entretien fournies avec la machine.
- la machine est entretenue avec des pièces de rechange fournies par le fabricant ou des pièces équivalentes.

- EMPLOI PRÉVU -

Le RA705 IBCT est une machine industrielle/commerciale pour le nettoyage par voie humide de surfaces dures rugueuses et lisses (béton, carrelage, pierre, plastique, etc.). Les applications typiques sont les écoles, les hôpitaux/établissements de santé, les immeubles de bureaux et les centres commerciaux. N'utilisez pas cette machine sur de la terre, de l'herbe, du gazon artificiel ou des tapis. Cet appareil est destiné à être utilisé uniquement à l'intérieur. Utilisez cette machine uniquement comme décrit dans le présent manuel d'utilisation.

Veillez remplir le formulaire lors de l'installation

Modèle n°.: _____

Numéro de série: _____

Date d'installation: _____

- CONSIGNES DE SÉCURITÉ IMPORTANTES / MÉMORISER CE MANUEL -

Les avertissements suivants sont utilisés dans ce manuel comme indiqué dans leur description :

⚠ AVERTISSEMENT: pour mettre en garde contre les dangers ou les pratiques dangereuses qui pourraient entraîner des blessures graves ou la mort.

POUR LA SÉCURITÉ: déterminer les mesures qui doivent être suivies pour le fonctionnement sûr de l'équipement.

Les informations suivantes signalent à l'opérateur des conditions potentiellement dangereuses. Sachez quand ces conditions peuvent se produire. Localisez tous les dispositifs de sécurité sur la machine. Signalez immédiatement les dommages aux machines ou les erreurs de fonctionnement.

⚠ AVERTISSEMENT: Réduire les risques d'incendie, d'explosion, de choc électrique ou de blessure :

- Lisez le manuel avant de commencer à utiliser la machine.
- N'utilisez pas et ne ramassez pas de matériaux inflammables.
- Ne pas utiliser à proximité de liquides, de vapeurs ou de poussières combustibles inflammables.

Cette machine n'est pas équipée d'un moteur antidéflagrant. Le moteur électrique produit des étincelles lors du démarrage et du fonctionnement, ce qui peut provoquer un incendie ou une explosion si la machine est utilisée dans une zone où des vapeurs/liquides inflammables ou des poussières combustibles sont présents.

- Les batteries émettent de l'hydrogène gazeux. Il peut en résulter une explosion ou un incendie. Évitez les étincelles et les flammes nues lorsque vous chargez.
- Débranchez la batterie et le câble de chargement avant de nettoyer et d'entretenir l'appareil.
- Ne rechargez pas les piles avec un câble endommagé. Ne modifiez pas la fiche.

Si le cordon d'alimentation du chargeur est endommagé ou cassé, il doit être remplacé par le fabricant ou son représentant de service ou une personne ayant une qualification similaire pour éviter tout risque.

- Ne pas utiliser à l'extérieur. Stocker à l'intérieur.
- Tenez les mains éloignées du tampon et de la brosse.

POUR LA SÉCURITÉ:

1. Ne pas faire fonctionner la machine:

- Si l'utilisateur n'est pas formé et autorisé.
- Si le manuel d'utilisation n'a pas été lu et compris.
- Si l'utilisateur est mentalement ou physiquement incapable de suivre les instructions de la machine.
- Sous l'influence de l'alcool ou de la drogue.
- Lors de l'utilisation d'un téléphone portable ou d'autres types d'appareils électroniques.
- Si elle n'est pas en bon état de fonctionnement.
- Dans les espaces extérieurs. Cet appareil est destiné à un usage intérieur uniquement.
- Dans les zones où des vapeurs / liquides inflammables ou des poussières combustibles sont présents.
- Avec des pads ou des accessoires non fournis ou approuvés par Cleanfix. L'utilisation d'autres pads peut compromettre la sécurité.
- Dans les zones où des objets peuvent tomber.
- Dans les zones trop sombres pour voir les commandes ou faire fonctionner la machine en toute sécurité.

2. Avant de faire fonctionner la machine:

- Vérifier la présence de fuites de liquide dans la machine.
- S'assurer que tous les dispositifs de sécurité sont présents et fonctionnent correctement.

3. Lors de l'utilisation de la machine:

- Utilisez l'appareil uniquement comme décrit dans ce manuel.
- Signalez immédiatement les dommages aux machines ou les erreurs de fonctionnement.
- Portez des chaussures de travail fermées et antidérapantes.
- Réduisez la vitesse lors des virages.
- Conduisez lentement dans les pentes et sur les surfaces glissantes.
- Ne pas frotter sur des pentes de plus de 9 % et ne pas transporter sur des pentes de plus de 21 %.
- Suivez les consignes de sécurité pour les sols mouillés.
- Suivez les instructions de mélange, de manipulation et d'élimination figurant sur les conteneurs de produits chimiques.
- Ne transportez pas de passagers sur la machine.
- Faites attention en inversant la machine.
- Tenez les enfants et les personnes non autorisées éloignés de l'appareil.
- Ne laissez pas la machine être utilisée comme un jouet.

4. Avant de quitter la machine ou de l'entretenir:

- Tenez-vous sur une surface plane.
- Ajustez le frein de stationnement, le cas échéant.
- Éteignez la machine et retirez la clé.

5. Pendant l'entretien de la machine:

- Débranchez la connexion de la batterie et le câble de chargement avant de travailler sur l'appareil.
- Tous les travaux doivent être effectués avec un éclairage et une visibilité suffisants.
- Toutes les réparations doivent être effectuées par un personnel qualifié.
- Utilisez les pièces de rechange fournies ou approuvées par Cleanfix.
- Ne modifiez pas la machine par rapport à sa conception d'origine.
- La machine ne doit pas être soulevée.
- Évitez les pièces mobiles. Ne portez pas de vêtements amples ni de bijoux et attachez vos cheveux longs
- Ne débranchez pas le câble CC du chargeur externe de la prise de courant de l'appareil lorsque le chargeur est en fonctionnement. Cela peut provoquer des arcs électriques. Si le chargeur doit être débranché pendant le cycle de charge, débranchez d'abord le câble d'alimentation électrique.
- N'utilisez pas de chargeurs de batterie incompatibles, car cela pourrait endommager les batteries et présenter un risque d'incendie.
- Vérifiez régulièrement si le câble de chargement est endommagé.
- Veillez à ce que la zone de travail soit bien ventilée.
- Évitez tout contact avec l'acide des batteries.
- Gardez tous les objets métalliques loin des piles.
- Ne pas vaporiser l'appareil avec un nettoyeur à haute pression
- Utilisez un appareil de levage ou une aide appropriée pour soulever les piles.
- Les batteries doivent être installées par un personnel qualifié.
- Portez un équipement de protection individuelle si nécessaire et lorsque cela est recommandé dans ce manuel.

POUR LA SÉCURITÉ: Porter des gants de protection et des lunettes de protection.

6. Lors du chargement/déchargement de la machine sur/à partir d'un camion ou d'une remorque:

- Videz les réservoirs avant de charger la machine.
- Utilisez une rampe, un camion ou une remorque qui peut supporter le poids de la machine et de l'opérateur.

- Ne faites pas fonctionner la machine sur une rampe dont la pente dépasse 21 %.
- Utilisez un treuil si l'inclinaison de la rampe est supérieure à 21 %.
- Abaissez la tête de lavage et la raclette avant d'ancrer la machine.
- Éteignez la machine et retirez la clé.
- Ajustez le frein de stationnement (le cas échéant).
- Verrouillez les roues de la machine.
- Fixez la machine avec des courroies de tension

- LES CONSIGNES DE SÉCURITÉ -

Les instructions de sécurité figurent sur l'appareil aux endroits indiqués. Si ces étiquettes ou d'autres sont endommagées ou illisibles, apposez une nouvelle étiquette à leur place.

	Éviter les risques d'explosion, d'incendie et de choc. Éviter les blessures.
	▪ N'utilisez pas et ne stockez pas de matériaux inflammables.
	▪ Ne pas utiliser à proximité de liquides, de vapeurs ou de poussières inflammables.
	▪ Débranchez les câbles de batterie et le câble de chargement avant de procéder à l'entretien.
	▪ Éloignez les étincelles et les flammes nues lorsque vous chargez des batteries.
	▪ Gardez le compartiment des piles ouvert pendant la charge.

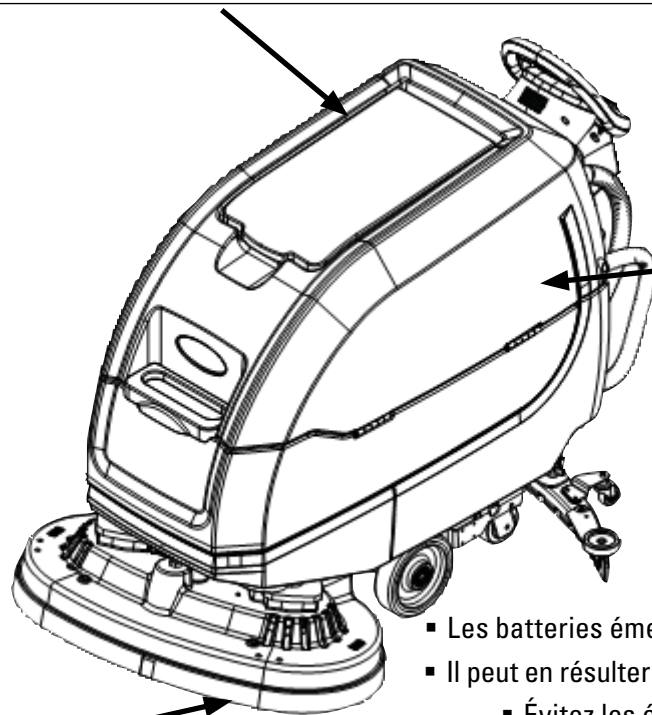

AVERTISSEMENTS

- Les batteries émettent de l'hydrogène gazeux.
- Il peut en résulter une explosion ou un incendie.
 - Évitez les étincelles et les flammes nues lorsque vous chargez.
- Note est située au fond du réservoir d'eau sale.



AVERTISSEMENT

- Brosse tournante. N'approchez pas vos mains.
- Note est située sur le modèle de tête de brosse cylindrique.

- OPÉRATIONS -

LES COMPOSANTS DE MACHINES

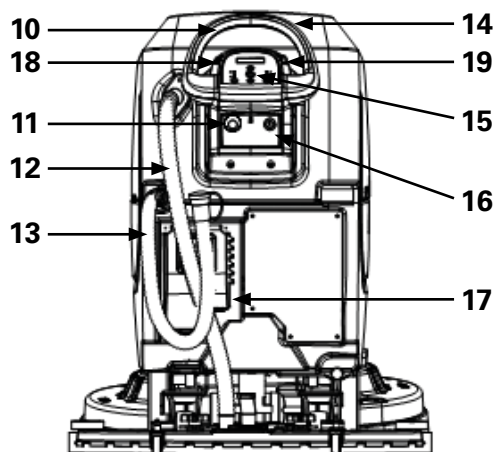
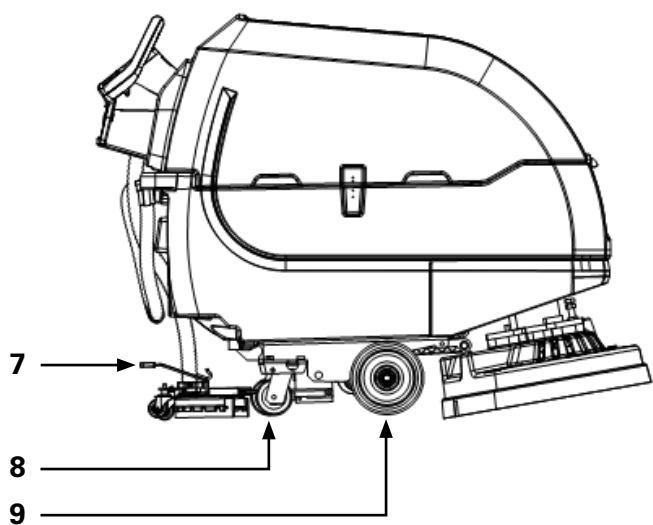
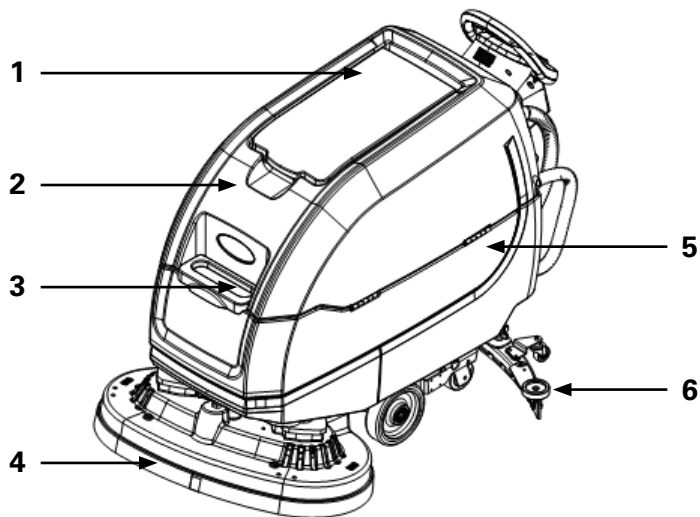

LES COMPOSANTS DE MACHINES			
1	Couvercle de réservoir d'eau sale	11	Interrupteur d'arrêt d'urgence
2	Réservoir d'eau sale	12	Tuyau à vide avec suceur
3	Goulot de remplissage pour réservoir d'eau propre	13	Tuyau de vidange pour réservoir d'eau sale
4	Tête à brosser	14	Levier de démarrage
5	Réservoir d'eau propre	15	Panneau de contrôle
6	Suceur	16	Interrupteur à clé
7	Pédale pour le suceur	17	Chargeur de batterie
8	Roulette pivotante	18	Bouton du régulateur de vitesse
9	Roue	19	Levier de marche avant/arrière
10	Manche de contrôle		

L'INSTALLATION DE BATTERIES

AVERTISSEMENT: Les batteries émettent de l'hydrogène gazeux. Une explosion ou un incendie peut en résulter. Évitez les étincelles et les flammes nues lorsque vous chargez.

POUR LA SÉCURITÉ: Portez un équipement de protection individuelle approprié lors de l'entretien de la machine, si nécessaire. Évitez tout contact avec l'acide des batteries.

SPÉCIFICATIONS DE LA BATTERIE

Nécessite quatre batteries de 6 volts à décharge profonde, ≤ 260 Ah @ 20 heures.

Contactez votre revendeur ou Cleanfix pour obtenir des recommandations sur les batteries.

POUR LA SÉCURITÉ: Avant de quitter la machine ou de l'entretenir, arrêtez-vous sur une surface plane, éteignez la machine, retirez la clé et réglez le frein de stationnement, le cas échéant.

1. Soulevez le réservoir d'eau sale pour accéder au compartiment des batteries.



POUR LA SÉCURITÉ: Lors de l'entretien de la machine, utilisez un dispositif de levage ou une aide appropriée pour soulever les batteries.

2. Insérez soigneusement les batteries dans leur compartiment et disposez les bornes de la batterie comme indiqué. Positionner l'intercalaire en mousse entre les batteries comme indiqué.

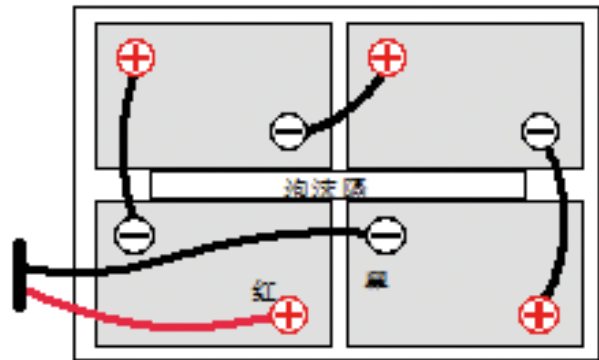

3. Connectez les câbles aux bornes de la batterie à l'aide des embouts de batterie fournis, ROUGE VA AU POSITIF (+) & NOIR VA AU NÉGATIF (-).

LE FONCTIONNEMENT DE LA MACHINE

Le brossage conventionnel:

Lorsque l'on utilise le mode de récurage classique, le mélange d'eau et de détergent s'écoule du réservoir d'eau propre sur le sol et la (les) brosse(s)/tapis rotatif(s) récurent le sol. Au fur et à mesure que la machine avance, le suceur avec aspirateur aspire la solution sale du sol dans le réservoir d'eau sale.

DES INFORMATIONS SUR LES BROSSES ET LES PADS

Pour obtenir les meilleurs résultats de nettoyage, utilisez la brosse ou le pad approprié à votre application de nettoyage. Voici les brosses et les pads ainsi que les applications pour lesquelles ils sont les mieux adaptés.

NOTE: La quantité et le type de contamination jouent un rôle important dans la détermination du type de brosse ou de pad à utiliser. Contactez un représentant Cleanfix pour des recommandations spécifiques.

Brosse à poils de nylon

Recommandé pour nettoyer les sols revêtus sans en enlever la surface. Nettoyer sans frotter.

Plateau d'entraînement

Il y a des de petits crochets sur le plateau qui maintiennent le pad.

Pad (blanc)

Utilisé pour maintenir une finition hautement polie ou brunie.

Pad (rouge)

Utilisé pour laver les sols légèrement contaminés.

INSTALLATION DES MACHINES

FIXATION DU SUCEUR

1. Soulevez le support du suceur. Placez le pied sous la pédale pour le soulever.



2. Monter le suceur sur le support du suceur. Serrez les boutons pour fixer le suceur au support.

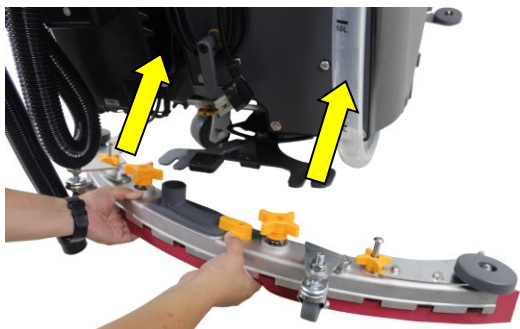

3. Serrez le bouton central à deux étoiles dans le sens des aiguilles d'une montre et fixez les grilles d'aspiration sur l'étagère.



4. Raccordez le tuyau d'aspiration à le suceur.

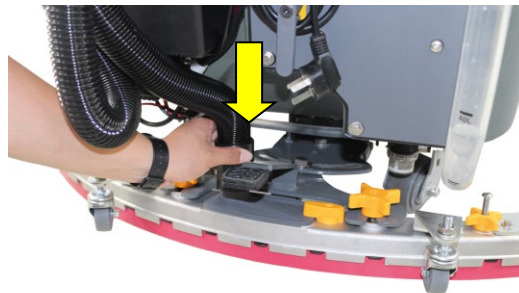

INSTALLATION DE BROSSES/PADS

POUR LA SÉCURITÉ: avant de quitter ou d'entretenir la machine, arrêtez-vous sur une surface plane, éteignez la machine, retirez la clé et serrez le frein de stationnement, le cas échéant.

1. Soulevez la tête de la brosse du sol. Fixez le pad à la brosse avant d'installer la brosse. Bloc-notes sécurisé avec verrouillage central.

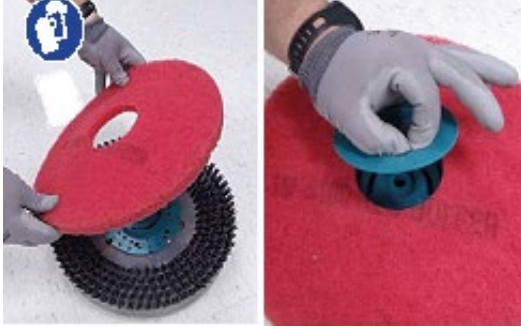

POUR LA SÉCURITÉ: La machine ne doit pas être utilisée avec des pads ou des accessoires non fournis ou approuvés par Cleanfix. L'utilisation d'autres pads peut compromettre la sécurité.

2. Alignez la brosse sous le support et poussez-la vers le haut pour l'engager.



3. Pour retirer la brosse, soulevez la tête de la brosse et appuyez sur le bouton. La brosse tombera sur le sol.



LE REMPLISSAGE DU RÉSERVOIR D'EAU PROPRE

La machine est équipée de deux cols de remplissage pour les réservoirs d'eau propre. Une ouverture de remplissage pour le seau avant et une ouverture de remplissage pour le tuyau arrière.



⚠ AVERTISSEMENT: Les matériaux inflammables peuvent provoquer une explosion ou un incendie. N'utilisez pas de matériaux inflammables dans le(s) réservoir(s).

AVERTISSEMENT: N'utilisez que des détergents approuvés dans le commerce pour le nettoyage conventionnel. Les dommages à la machine causés par une utilisation inappropriée des produits de nettoyage annuleront la garantie du fabricant.

PANNEAU DE CONTRÔLE



1. Affichage à l'écran
2. Paramètres
3. Régulation de la pression des brosses
4. Mode d'économie d'énergie
5. La régulation de la quantité d'eau
6. Bouton ON / OFF
7. Interrupteur de contrôle de la vitesse (conduite)
8. Interrupteur de marche avant/arrière (conduite)

MISE EN SERVICE DE LA MACHINE

L'INSPECTION AVANT EXPLOITATION

1. Vérifier la puissance de la batterie.
2. Vérifiez que l'alimentation électrique des deux câbles est correctement connectée.
3. Vérifiez l'usure de la brosse/du pad de nettoyage.
4. Vérifiez l'usure du suceur et réglez correctement l'angle.
5. S'assurer que le réservoir d'eau sale est vide et que le filtre flottant est installé et propre.
6. Vérifier l'usure du couvercle de la brosse.

LE FONCTIONNEMENT DE LA MACHINE

1. Tournez la clé vers la droite.



2. Appuyez sur le bouton de mise en marche.



3. Abaissez le suceur au sol en appuyant sur la pédale. Pour soulever le suceur, placez votre pied sous la pédale et soulevez. Le moteur d'aspiration démarre automatiquement lorsque le suceur est abaissé au sol.



4. Pour commencer à broser, tirez sur le levier de démarrage.



5. Réglementation de la quantité d'eau.



6. Régler la pression de la brosse.



7. Marche avant/marche arrière (conduite).



9. Réglage de la vitesse (conduite).



PENDANT LE FONCTIONNEMENT DE LA MACHINE

⚠ AVERTISSEMENT: Les matériaux inflammables ou les métaux réactifs peuvent provoquer une explosion ou un incendie. Ne pas décrocher.

1. Chevauchent chaque cycle de lavage de 5 cm.
2. Maintenir la machine en mouvement pour éviter d'endommager le revêtement de sol.
3. Essuyez la lamelle avec un chiffon si les bords laissent des traces.
4. Évitez de cogner la machine contre des poteaux et des murs.

POUR LA SÉCURITÉ: Lors de l'utilisation de la machine, ne dépassez pas les pentes de 2%.

5. Versez un antimousse recommandé dans le réservoir d'eau sale en cas de mousse excessive.

ATTENTION: Le flotteur ne fonctionne pas en raison du développement de la mousse, ce qui peut endommager le moteur à vide.

6. Utilisez la méthode du double broyage pour les zones fortement souillées. Brossez d'abord la zone avec le suceur vers le haut, laissez la solution durcir pendant 3 à 5 minutes, puis brossez la zone une seconde fois avec le suceur vers le bas.

INTERRUPTEUR D'URGENCE

En cas d'urgence, appuyez sur le bouton d'arrêt d'urgence. Ce bouton rouge coupe l'alimentation de la machine. Pour rétablir le courant, tournez le bouton dans le sens des aiguilles d'une montre et redémarrez la clé.

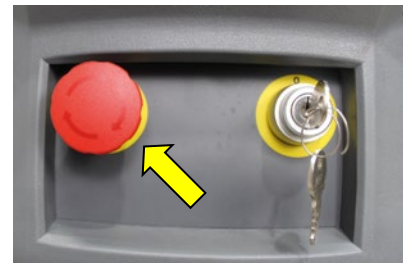

VIDER LES RÉSERVOIRS

POUR LA SÉCURITÉ: avant de quitter ou d'entretenir la machine, arrêtez-vous sur une surface plane, éteignez la machine, retirez la clé et serrez le frein de stationnement, le cas échéant..

VIDER LE RÉSERVOIR D'EAU SALE

Vider le réservoir d'eau sale tous les jours.

1. Transportez la machine jusqu'à la zone de drainage. Sur les modèles équipés de bouchons de vidange, tenez le tuyau vers le haut, retirez le bouchon et descendez lentement le tuyau jusqu'à la vidange. Sur les modèles équipés d'un tuyau de vidange avec vanne d'étranglement, abaissez le tuyau et ouvrez lentement la vanne pour vidanger.

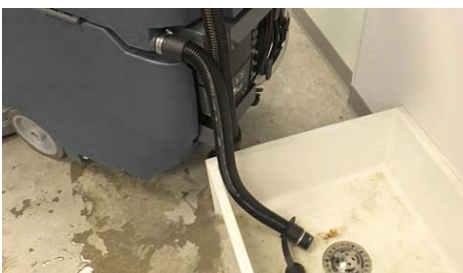

NOTE: Si un seau est utilisé pour vider la machine, le même seau ne doit pas être utilisé pour remplir le réservoir d'eau propre.

2. Enlever et nettoyer le filtre à grosses saletés.



3. Enlever et vider le filtre à grosses saletés.



4. Rincez le réservoir d'eau sale avec de l'eau propre et essuyez toute la saleté.

VIDER LE RÉSERVOIR D'EAU PROPRE

Videz le réservoir d'eau propre tous les jours.

1. Transporter la machine jusqu'à la zone de drainage.

POUR LA SÉCURITÉ: avant de quitter ou d'entretenir la machine, arrêtez-vous sur une surface plane, éteignez la machine, retirez la clé et serrez le frein de stationnement, le cas échéant.

2. Pour évacuer l'eau résiduelle du réservoir d'eau propre, retirez le tuyau du réservoir d'eau propre du rail d'accessoires. Après avoir vidé le réservoir, rebranchez fermement le tuyau au rail d'accessoires.



3. Rincez les réservoirs d'eau propre à l'eau douce.



4. Retirez le filtre du réservoir d'eau propre et nettoyez la crépine toutes les 50 heures de fonctionnement. Le filtre est situé sous la machine, sur la face arrière. Videz le réservoir avant de retirer le filtre.



INTERRUPTEUR D'EAU

1. Veuillez ouvrir ce commutateur avant de démarrer la machine.
2. Lorsque l'électrovanne est hors service, fermez l'interrupteur pour permettre à l'eau de s'écouler.



- APERÇU DE LA MAINTENANCE -

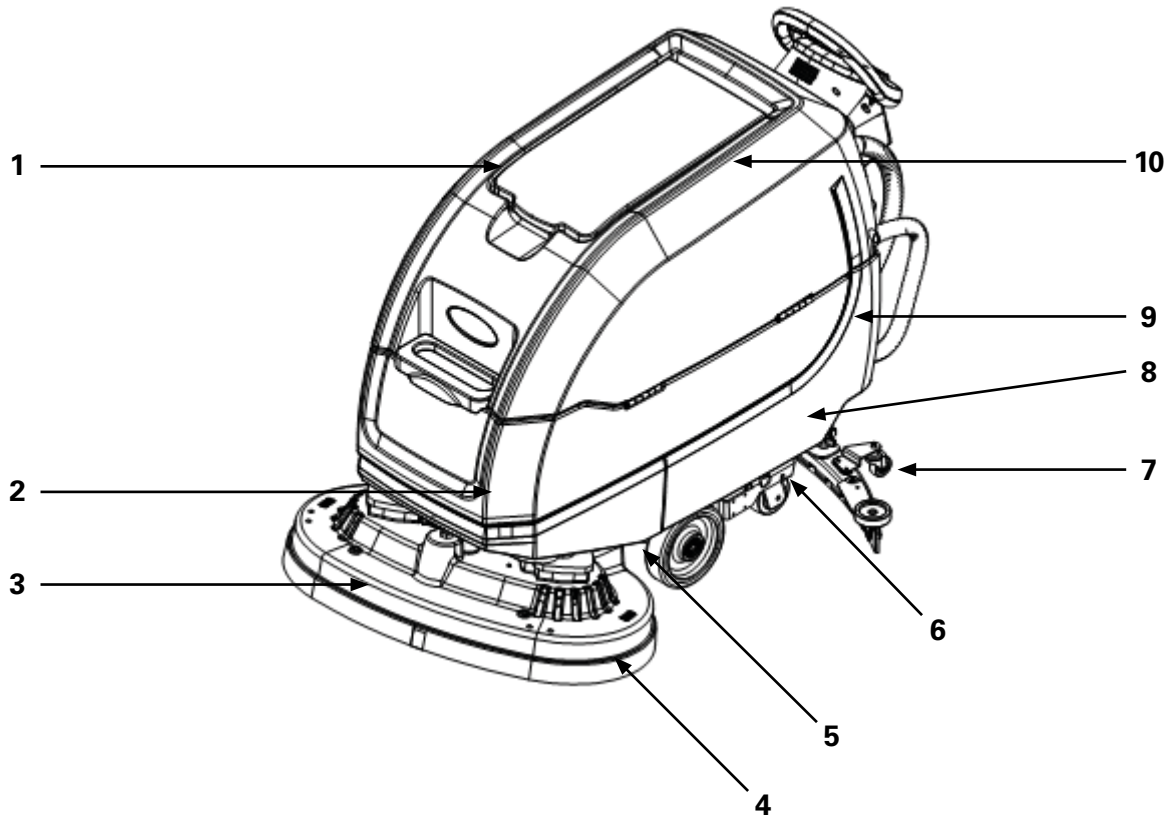

Intervalle	Responsabilité	N°	Description	Procédure
Par jour	Opérateur	3	Pads	Vérifier, retourner ou remplacer.
Par jour	Opérateur	3	Brosse	Vérifier, nettoyer.
Par jour	Opérateur	1	Réservoir d'eau sale	Vider, rincer, nettoyer le tamis à obturateur à flotteur et le réservoir de saleté.
Par jour	Opérateur	9	Réservoir d'eau propre	Égouttez, rincez.
Par jour	Opérateur	7	Suceur	Nettoyez, vérifiez les dommages et l'usure.
Par jour	Opérateur	8	Batterie	Chargez si nécessaire.
Par jour	Opérateur	4	Boîtier de brosses	Vérifiez les dommages et l'usure.
50 heures	Opérateur	10	Réservoir d'eau sale, joint du couvercle	Vérifiez l'usure du joint du couvercle du réservoir d'eau sale
50 heures	Opérateur	6	Filtre pour réservoir d'eau propre	Enlever et nettoyer.
100 heures	Opérateur	8	Batteries, pinces et câbles	Vérifiez et nettoyez.
750 heures	Personne qualifiée	1	Moteur à vide	Remplacer le brosse à carbone.
1250 heures	Personne qualifiée	5	Moteur d'entraînement	Remplacer le brosse à carbone.
1250 heures	Personne qualifiée	2	Moteur de la brosse	Remplacer le brosse à carbone.

- LA MAINTENANCE DES MACHINES -

Pour maintenir la machine en bon état de fonctionnement, effectuez les procédures d'entretien suivantes.

POUR LA SÉCURITÉ: avant de quitter la machine ou de l'entretenir, arrêtez-vous sur une surface plane, éteignez la machine, retirez la clé et réglez le frein de stationnement, le cas échéant.

Portez un équipement de protection individuelle lors de l'entretien de la machine, si nécessaire. Toutes les réparations doivent être effectuées par un personnel qualifié.

APRÈS UNE UTILISATION QUOTIDIENNE

1. Vider et rincer le réservoir d'eau sale.
2. Vider et rincer le réservoir d'eau propre.
3. Brosse - Retournez le pad ou remplacez-le s'il est usé.

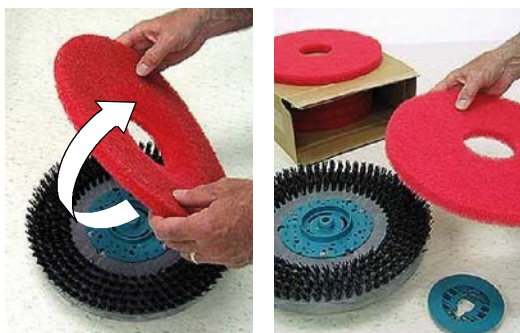

4. Retirez la brosse, nettoyez les poils et les résidus sur le bord de la barre d'eau. Vérifiez si le bord de la barre de lavage est usé ou endommagé. En cas d'usure ou de détérioration, remplacez.



5. Essuyez la lamelle. Vérifiez l'usure et les dommages sur les bords. Tournez la lamelle si elle est usée.



6. Nettoyez la surface extérieure de l'appareil avec un nettoyeur tout usage et un chiffon humide.
7. Retirez le couvercle du siphon de le suceur et nettoyez le récipient.



8. Retirez le câble de chargement du crochet métallique, insérez l'autre extrémité du chargeur, puis branchez l'adaptateur secteur pour le charger.

ATTENTION: Ne débranchez pas les câbles de la batterie lorsque le chargeur est branché, car cela peut endommager les pièces électriques et la batterie.



APRÈS TOUTES LES 50 HEURES D'UTILISATION

1. Videz le réservoir d'eau propre. Retirez le filtre du réservoir d'eau propre et nettoyez la crépine. Tournez le bol du filtre dans le sens inverse des aiguilles d'une montre.



2. Vérifiez et nettoyez le joint du couvercle du réservoir d'eau sale. Si le joint est endommagé, remplacez-le.



MOTEUR À BROSSE DE CARBONE

Remplacez le moteur à brosse de carbone comme indiqué. Contacter du personnel formé pour remplacer les balais de charbon.

Remplacer le moteur à brosse de carbone	Heures
Moteur à vide	750
Moteur d'entraînement	1250
Moteur de la brosse	1250

- BATTERIES -

DES BATTERIES SANS MAINTENANCE

Les batteries sans entretien (AGM/Gel scellées) ne nécessitent pas d'arrosage. Le nettoyage et les autres entretiens de routine sont toujours nécessaires.

VÉRIFICATION DES CONNEXIONS / NETTOYAGE

Toutes les 200 heures de fonctionnement, vérifiez si les connexions des batteries sont desserrées et nettoyez la surface des batteries, y compris les bornes et les serre-câbles, pour éviter la corrosion des batteries.

CHARGER LES BATTERIES

Les instructions de charge figurant dans ce manuel concernent le chargeur de batterie fourni avec votre appareil. L'utilisation d'autres chargeurs de batterie non fournis et approuvés par Cleanfix est interdite.

POUR LA SÉCURITÉ: l'utilisation de chargeurs de batterie incompatibles peut endommager les batteries et présenter un risque d'incendie.

1. Transportez la machine dans une pièce bien ventilée.

AVERTISSEMENT: Les batteries émettent de l'hydrogène gazeux. Une explosion ou un incendie peut en résulter. Évitez les étincelles et les flammes nues lorsque vous chargez.

2. **POUR LA SÉCURITÉ:** Lors de l'entretien des batteries, arrêtez-vous sur une surface plane, éteignez la machine, retirez la clé et réglez le frein de stationnement, le cas échéant.

3. Pour les modèles équipés d'un chargeur embarqué, retirez le cordon d'alimentation du chargeur des crochets de rangement et branchez le cordon d'alimentation dans une prise de courant correctement mise à la terre.
4. Le chargeur commence automatiquement à se charger et s'éteint lorsqu'il est complètement chargé.

PARAMÈTRES DU CHARGEUR

Le chargeur de batterie est réglé pour charger le type de batterie fourni avec votre appareil. Si vous choisissez un autre type de batterie ou une autre capacité, le profil de charge du chargeur doit être modifié pour éviter d'endommager la batterie.

- LE REMPLACEMENT DES LAMELLES -

POUR LA SÉCURITÉ: avant de quitter ou d'entretenir la machine, arrêtez-vous sur une surface plane, éteignez la machine, retirez la clé et serrez le frein de stationnement, le cas échéant.

Chaque lamelle a quatre arêtes d'essuyage. Lorsque les bords sont usés, il suffit de tourner la lamelle de gauche à droite ou de haut en bas pour obtenir un nouveau bord d'essuyage. Remplacez la lamelle lorsque les quatre bords sont usés.

1. Retirez la buse d'aspiration de la machine.
2. Desserrer complètement les deux boutons extérieurs du suceur. Cela permettra de séparer le support à ailettes à ressort du cadre du suceur. Pour libérer rapidement les boutons, appuyez sur le support et le cadre du suceur.



3. Retirer la lamelle usée du support.



4. Tournez la lamelle arrière vers un nouveau bord d'essuie-glace et réinstallez la lamelle. Veillez à ce que les fentes de la lame soient alignées avec les languettes de retenue.



5. Pressez le cadre du suceur et le support de lamelle ensemble et serrez les deux boutons extérieurs.



- TRANSPORT DE MACHINES -

Lorsque vous transportez la machine sur une remorque ou un camion, suivez attentivement la procédure de chargement et d'arrimage:

1. Vider les réservoirs, soulever la tête de la brosse et le suceur.
2. Chargez la machine avec précaution sur une remorque ou un camion.

POUR LA SÉCURITÉ: Lors du chargement et du déchargement, utilisez une rampe qui peut supporter le poids de la machine et de l'opérateur. Lors du chargement et du déchargement, ne faites fonctionner la machine que sur des pentes allant jusqu'à 2 %.

3. Une fois la machine chargée, placez l'avant de la machine contre l'avant de la remorque ou du camion. Abaissez la tête de la brosse, éteindre la clé et régler le frein de stationnement, le cas échéant.

4. Placez un bloc derrière chaque roue.

5. Fixez la machine avec des courroies de tension à l'aide des quatre supports de tension situés sur le châssis de la machine. Il peut être nécessaire d'installer des supports d'arrimage sur le plancher de votre remorque ou de votre camion.

NOTE: Lorsque vous transportez la machine dans un camion ou une remorque ouverte, fixez le couvercle du réservoir d'eaux usées.

AVERTISSEMENT: N'utilisez pas la zone du panneau de contrôle ou les rails de rangement des accessoires pour l'ancrage car cela pourrait causer des dommages.

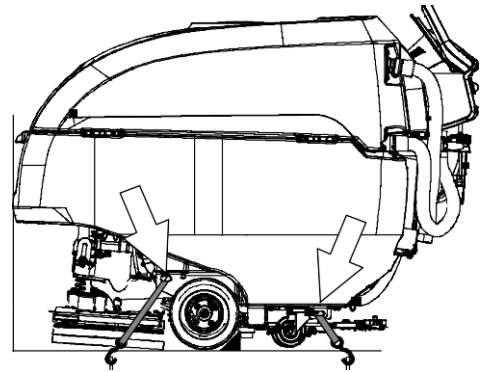

- STOCKAGE DE LA MACHINE -

Les mesures suivantes doivent être prises si l'unité est stockée pendant une longue période.

1. Chargez les batteries avant de stocker l'appareil pour prolonger la durée de vie des batteries. Rechargez les batteries tous les 3 mois.
2. Vider et rincer le réservoir d'eau sale et d'eau propre.
3. Entreposer la machine dans un endroit sec avec le suceur et la tête de la brosse en position haute.

ATTENTION: Ne pas exposer la machine à la pluie, la stocker à l'intérieur.

4. Ouvrez le couvercle du réservoir d'eau sale pour favoriser la circulation de l'air.

NOTE: Pour éviter d'éventuels dommages à la machine, stockez la machine dans un environnement exempt de rongeurs et d'insectes.

PROTECTION CONTRE LA GELÉE

Stockage de la machine à des températures glaciales..

1. Vider complètement les deux réservoirs.
2. Videz l'eau du filtre du réservoir d'eau propre situé sous la machine. Remplacez le filtre.



3. Une fois que la machine a été stockée à des températures de congélation, videz le réservoir d'eau propre du reste de l'antigel. Remplissez d'eau douce le réservoir d'eau propre et le réservoir de détergent optionnel et faites fonctionner la machine pour rincer le système.

- DÉPANNAGE -

PROBLÈME	CAUSE	SOLUTION
La machine ne fonctionne pas	Bouton d'arrêt d'urgence activé	Tournez le bouton en sens horaire
	Batteries déchargées	Recharger les batteries
	Câble(s) de batterie desserré(s)	Resserrer les câbles
	Batterie(s) défectueuse(s)	Remplacer la ou les batteries
	Interrupteur à clé défectueux	Contacteur le service
	Interrupteur de la barre de démarrage défectueux	Contacteur le service
	Panneau de contrôle défectueux	Contacteur le service
Le chargeur de batterie ne fonctionne pas	Fiche non connectée à l'alimentation électrique	Vérifier la connexion
	Batteries trop déchargées	Remplacer les batteries
	Chargeur défectueux	Remplacer le chargeur
La machine ne tourne pas	Dommages d'entraînement ont été découverts	Contacteur le service
	Moteur d'entraînement ou câblage défectueux	Contacteur le service
	Brosses de carbone usées dans le moteur	Contacteur le service
Le moteur de la brosse ne fonctionne pas	Un défaut a été détecté sur le moteur à brosses	Contacteur le service
	Moteur à brosses ou câblage défectueux	Contacteur le service
	Brosses de carbone usées dans le moteur	Contacteur le service
Le moteur à vide ne fonctionne pas	Suceur est soulevé du sol	Abaisser le suceur au sol
	Un défaut sur le moteur à vide a été détectée	Contacteur le service
	Moteur à vide ou câblage défectueux	Contacteur le service
Mauvaise performance de nettoyage	Saleté recueillie dans la brosse/le pad	Éliminer la saleté
	Brosse/pad usé	Remplacer la brosse/le pad
	Pression de brosse incorrecte	Ajuster la pression du brosse
	Type de brosse/pad incorrect	Utiliser le bon brosse/pad pour l'application
	Faible charge de la batterie	Recharger les batteries
L'eau sur le sol - une absorption d'eau faible ou nulle	Réservoir d'eau sale plein ou formation de mousse excessif	Vider le réservoir d'eau sale
	Bouchon du tuyau de vidange est desserré ou la vanne de régulation du débit est ouverte	Remettre le bouchon ou fermer la vanne de régulation du débit sur le tuyau de vidange
	Lamelles usées	Retourner ou remplacer la lamelle
	Siphon bouché (suceur)	Enlever et nettoyer le couvercle
	Suceur bouché	Nettoyer le suceur
	Raccordement du tuyau de vide en vrac	Sécuriser le raccord du tuyau à vide
	Tuyau de vide bouché	Rincer le tuyau de vide
	Tuyau de vide endommagé	Remplacer le tuyau de vide
	Bouchon du filtre à flotteur dans le réservoir d'eau sale	Nettoyer l'écran d'arrêt
	Couvercle du réservoir d'eau sale n'est pas complètement fermé	Vérifier la contamination du couvercle
	Joint défectueux sur le couvercle du réservoir d'eau sale	Remplacer le joint d'étanchéité

PROBLÈME	CAUSE	SOLUTION
Peu ou pas d'écoulement de l'agent de nettoyage	Réservoir d'eau propre vide	Remplir le réservoir d'eau propre
	Réglage pour un faible dosage	Augmenter le dosage
	Filtre du réservoir d'eau propre est bouché	Nettoyer le filtre
	Conduite d'eau bouchée	Rincer la conduite d'alimentation en eau
Courte durée	Faible charge de la batterie	Recharger les batteries
	Batteries ont besoin d'être entretenues	Voir BATTERIES
	Batterie défectueuse ou fin de vie de la batterie	Remplacer les batteries
	Chargeur défectueux	Remplacer le chargeur de batterie
	Pression de la brosse trop élevée	Baisse de la pression des brosses

- SPÉCIFICATIONS TECHNIQUES -

Spécifications techniques	RA705 IBCT
Réservoir d'eau propre	90 l
Réservoir d'eau sale	106 l
Système d'entraînement	24 VDC / 450 W
Performance théorique	2950 m ² /h
Largeur d'aspiration	920 mm
Largeur de travail	700 mm
Moteur de la brosse	2*0.5 KW 200 rpm
Moteur à vide	0.64 KW

Spécifications techniques	RA705 IBCT
Pression brosses	20-54 kg
Puissance	24 VDC
Batteries gel	4x 6 V / 180 Ah
Chargeur intelligent	25 A
Durée de marche par charge	4.5 h - 5 h
Niveau de sonore	67 dba
Volume (L*W*H)	1500x700x1100 mm
Poids (avec batterie)	350 kg

MACHINE DIMENSIONS

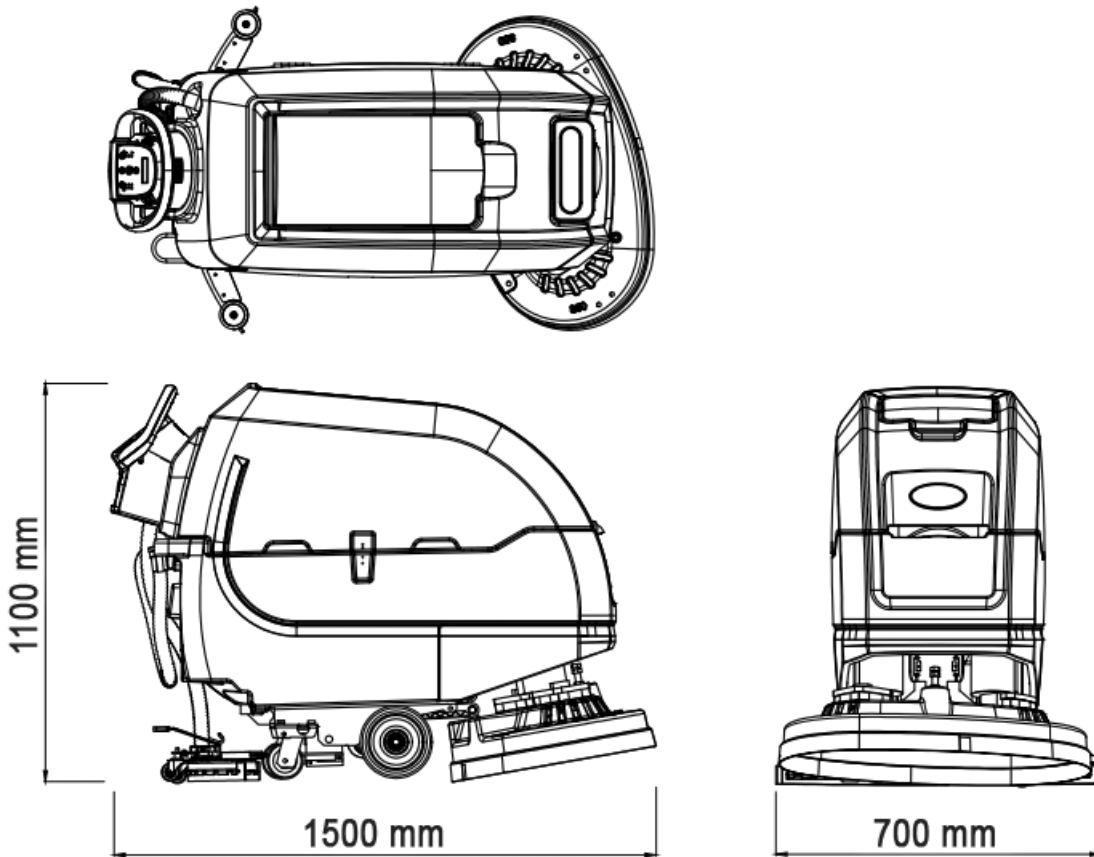

- REMARQUE DE CONCLUSION -

Sous réserve de modifications dans le cadre des développements techniques ou innovants!

- PROTECTION DE L'ENVIRONNEMENT -



Les matériaux constitutifs de l'emballage sont recyclables. Ne pas jeter les emballages dans les ordures ménagères, mais les remettre à un système de recyclage.



Les appareils usés contiennent des matériaux précieux recyclables lesquels doivent être apportés à un système de recyclage. Il est interdit de jeter les batteries, l'huile et les substances similaires dans l'environnement. Pour cette raison, utiliser des systèmes de collecte adéquats afin d'éliminer les appareils hors d'usage.



www.cleanfix.com



Cleanfix Reinigungssysteme AG

Stettenstrasse 15

CH-9247 Henau-Uzwil

Tel. +41 71 955 47 47

Fax +41 71 955 47 60

info@cleanfix.com

www.cleanfix.com